



MILLEN

USER MANUAL

MBIM177.4ID

EN FREEZER



Safety information	2
Environmental note	3
Using the appliance	4
Control panel	5
Care and cleaning	5
Troubleshooting	7
Installation	8
Technical specification	11

Safety information

Thank you for purchasing this product.

Before using your freezer, please carefully read this instruction manual in order to maximize its performance. Store all documentation for subsequent use or for other owners.

This appliance must be used only for purposes of storage of food, any other use is considered dangerous and the manufacturer will not be responsible for any omissions. Also, please take note of the warranty conditions.

This product is intended only for household use or similar applications such as:

- The kitchen area for personnel in shops, offices and other working environments,

- On farms, by clients of hotels, motels and other residential environments,

- At bed and breakfasts (B&B),

- For catering services and similar applications not for retail sale.

This appliance is not intended for use by persons (including children) with reduced physical, sensory or mental capabilities, or lack of experience and knowledge, unless they have been given supervision or instruction concerning use of the appliance by a person responsible for their safety.

Children should be supervised so that they do not play with the appliance.

If the supply cord is damaged, it must be replaced by the manufacturer, its service agent or similarly qualified persons in order to avoid a hazard.

Please follow local regulations regarding disposal of the appliance for its flammable refrigerant and blowing gas.

If the LED lamp is damaged, it must be replaced by the manufacturer, its service agent or similarly qualified persons in order to avoid a hazard.

Do not store explosive substances such as aerosol cans with a flammable propellant in this appliance.



Warning

Keep ventilation openings, in the appliance enclosure or in the built-in structure, clear of obstruction.

Do not use mechanical devices or other means to accelerate the defrosting process, other than those recommended by the manufacturer.

Do not damage the refrigerant circuit.

When positioning the appliance, ensure the supply cord is not trapped or damaged.

Do not use electrical appliances inside the food storage compartments of the appliance, unless they are of the type recommended by the manufacturer.

Do not locate multiple portable socket-outlets or portable power supplies at the rear of the appliance.

To avoid a hazard due to instability of the appliance, it must be fixed in accordance with the instructions.

Environmental note

This appliance is marked according to the European directive 2012/19/EU on Waste Electrical and Electronic Equipment (WEEE).

WEEE contains both polluting substances (which can cause negative consequences for the environment) and basic components (which can be re-used). It is important to have WEEE subjected to specific treatments, in order to remove and dispose properly all pollutants, and recover and recycle all materials.

Individuals can play an important role in ensuring that WEEE does not become an environmental issue; it is essential to follow some basic rules:

- WEEE should not be treated as household waste;
- WEEE should be handed over to the relevant collection points managed by the municipality or by registered companies. In many countries, for large WEEE, home collection could be present.

In many countries, when you buy a new appliance, the old one may be returned to the retailer who has to collect it free of charge on a one-to-one basis, as long as the equipment is of equivalent type and has the same functions as the supplied equipment.

Conformity

By placing the **CE** mark on this product, we are confirming compliance to all relevant European safety, health and environmental requirements which are applicable in legislation for this product.

Energy saving

- Install the appliance away from heat sources and not exposed to direct sunlight and in a well ventilated room.
- Avoid putting hot food into the freezer to avoid increasing the internal temperature and therefore causing continuous functioning of the compressor.
- Do not excessively stuff foods so as to ensure proper air circulation.
- Defrost the appliance in case there is ice to facilitate the transfer of cold.
- In case of absence of electrical energy, it is advisable to keep the freezer door closed.
- Open or keep the doors of the appliance open as little as possible
- Avoid adjusting the setting to temperatures too cold.
- Remove dust present on the rear of the appliance.
- The most energy-saving configuration requires all drawers to be positioned in the product.



Using the appliance

Before first use

You must allow the freezer to settle for at least 4 hours prior to switching on.

It is recommended that you clean the interior of the appliance prior to first use, using a solution of bicarbonate of soda and warm water and then thoroughly drying the interior.

The freezer may have an odour to it at first use. This will disappear as the appliance cools.

Please note: The appliance will start with -18°C and work continuously until it comes down to the correct temperature. If the appliance is switched off, you should allow five minutes before switching it on again to prevent unnecessary damage to the compressor. Never store inflammable or explosive items and strong corrosive acids or alkalis in the appliance. This freezer cools your food by making the inside back of the cavity cold. It is normal for frost to build up on this surface; it then dissipates and drains through a small drain at the bottom, where it evaporates harmlessly. The presence of frosting at the back is not a malfunction of the freezer.

- The freezer compartments are designed to store only frozen food.
- Never put hot or warm foods in the freezer, allow them to cool fully before putting them into the freezer.
- Follow the instructions on the food packaging for storage of frozen food. If no information is provided, foods should not be stored for more than three months after the purchase date.
- Store food in small packages (ideally less than 1kg). This reduces the freezing time and improves the quality of the food after thawing.
- Wrap food before putting into the freezer. To stop the wrapping sticking together, ensure it is dry.
- Label the food before freezing with information including type of food and dates of storage and expiry.
- Once food is thawed, it must not be refrozen. Only defrost as much food as is required to prevent wastage.
- Bottled or canned drinks should not be stored in the freezer compartments as they could explode.
- The maximum amount of fresh food that can be frozen within a 24 hour period is 2.6kg.
- Do not attempt to freeze more than the maximum amount.

Control panel

1. After the power is firstly turned on or restarted after power failure, the freezer compartment will work at -18°C. Change temperature or functions, press the ❄️ button for 3 seconds to unlock; and the control panel will be re-locked after 30 seconds without operation. Temperature adjustment of freezer compartment: the temperature is cycled between "-15...-24°C, fast freezing".

2. When the control panel is unlocked, press the 🔒 button to set the desired temperature; and when the setting is fast cooling (the snowflake indicator of display panel is on) , the freezer compartment operates continuously at -24°C for 24 hours and then fast freezing is stopped and the temperature set is returned to the previous one.

3. Power switch: Press the ⏻ button for 3 seconds to switch the freezer on/off.

4. Celsius and Fahrenheit temperature switch: Press the power switch ⏻ 1 time, then press ❄️ button 2 times immediately, Celsius (°C) and Fahrenheit (°F) temperature switch is displayed, and corresponding indicators are on.

5. Sabbath mode on/off: Press the power switch ⏻ 1 time, then press 🔒 button 2 times immediately

6. This product has a door-open alarm function: when the door is opened for more than 2 minutes, the buzzer begins to send an alarm sound; the alarm will be sent every 1 minute; when the door is opened for more than 5 minutes, the buzzer continuously sends an alarm sound. Press any button to dismiss the alarm.

Care and cleaning

Always disconnect the appliance from the power supply before any cleaning or maintenance.

The freezer should be cleaned using a solution of bicarbonate of soda and lukewarm water. Do not use abrasive products or detergents. After washing, rinse and dry thoroughly.

Clean the shelves and balconies separately by hand with a mild solution of washing up liquid and water. Do not put them in the dishwasher.

If the appliance is not to be used for prolonged periods of time, unplug and clean the appliance. The doors should be left slightly ajar to prevent the formation of mildew and unpleasant odours.

Defrosting

The product has a no frost system which is designed to prevent the heavy build up of ice. Under normal use, there should be no need to regularly defrost the freezer system.

Please note: If you are regularly finding a heavy build up of ice, or pools of water, in the freezer section then it is likely that the door is not sealing properly. This could be due to a defective door seal or an incorrectly fitted, or overly heavy, decor door. For more information see the troubleshooting section about ice.

Troubleshooting

If you have any problems with your appliance, you should check the troubleshooting prior to calling customer service.

If the appliance is not working, check:

- That there is power to the appliance.
- The house fuses are intact and the fuse in the plug has not blown.
- The freezer has not been turned off.
- The plug socket is functioning fine. To check this, plug another electrical appliance in to see if the socket is faulty.

If the appliance is working, but not very well, check:

- The appliance is not overloaded.
- The thermostat is set to an appropriate temperature.
- The doors are closing properly.
- The cooling system at the rear of the appliance is clean and free of dust, and not touching the rear wall.
- There is enough ventilation at the side and rear walls.

If the appliance is noisy, check:

- The appliance is level and stable.
- The side and rear walls are clear, and there is nothing resting on the appliance.



Note

The cooling gas in the freezer may make a slight bubbling or gurgling noise, even when the compressor is not running.

If the appliance is beeping, check:

- That the doors are closed. An alarm will sound after 60 seconds of a door being open.

If ice has formed on the back wall of the freezer:

- It is normal for some ice droplets to form on the back wall of the freezer.

This does not constitute a fault with the appliance.

- Ensure that no items inside the freezer are in contact with the back wall.
- Check that there is some resistance when opening the door of the appliance.

If it opens at the slightest touch it may mean that the door seal needs to be replaced.

- Check the door seal for any kinks, debris or damage. If you notice any, and are unable to resolve the issue yourself, contact Customer Care so that the seal can be replaced.

- This can be due to the decor door(s) not being properly fitted. If you are at all unsure, ask your fitter to check the décor doors.

If one or more of the LED units within the appliance is not working:

- Contact Customer Care to arrange a service visit. Fault display and alarm

Fault display and alarm

This product has fault alarm function. When the freezer sensor fails, the temperature display area will display different fault causes:

"F4" (freezer compartment sensor failure),

"F5" (defrost sensor failure),

"CE" (main control board and display board communication failure).

In the situations listed above, the freezer can still work, but you should contact the after-sales as soon as possible for repair.

The above errors only show on display, without sound.

Over temperature alarm in freezer: after freezer temperature arrives at the set temperature, after that, if the temperature rises above -1°C , the alarm will start, accompany with flash of freezer temperature digit. Press any button to cancel the alarm sound. The flash will remain until the temperature is lower than -1°C .

PS: Main board locates in compressor compartment.

LED light replacement instructions

The LED light is set to be non replaceable by the user and needs to be replaced by professionals.

Lighting parameters: 12V / 6W

1. Unplug the power plug.

2. Remove the aluminium alloy trim strip on the top of the LED surface light source, and then remove the left and right fixing screws. Steps 1 and 2 are shown below.

3. Replace the spare LED light board.

4. Replace the aluminium alloy trim strip in turn.

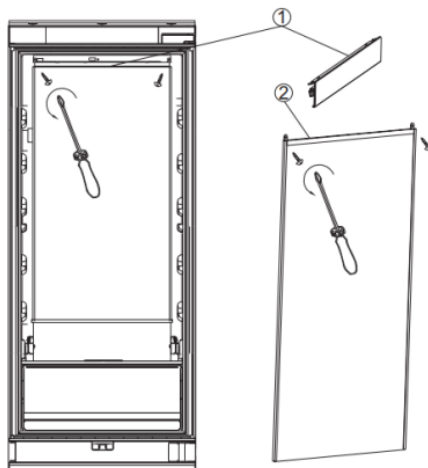

Installation

- This appliance must never be installed close to heat sources, e.g. heating elements or cookers, nor in damp places.
- Seek the help of another individual, or two, when installing this appliance. This appliance may have sharp edges. Wear adequate PPE for the task and environment.
- To ensure the appliance is level, you should use the height adjustable feet at the front of the appliance.
- The cooling system at the rear of the appliance must not touch the rear wall. The greater the gap, the better.
- The appliance must be installed with adequate ventilation.
- Ensure that there is clearance above the appliance to allow air to escape and that there is space between the rear of the appliance and the wall.
- This appliance must never be installed close to heat sources i.e. heating elements, cookers or in damp places
- This refrigeration appliance is intended for use as a built-in appliance.
- The diagram shows the ventilation requirements for your product.
- Failure to provide adequate ventilation can lead to increased running costs and premature failure and may invalidate the warranty provided with the product.

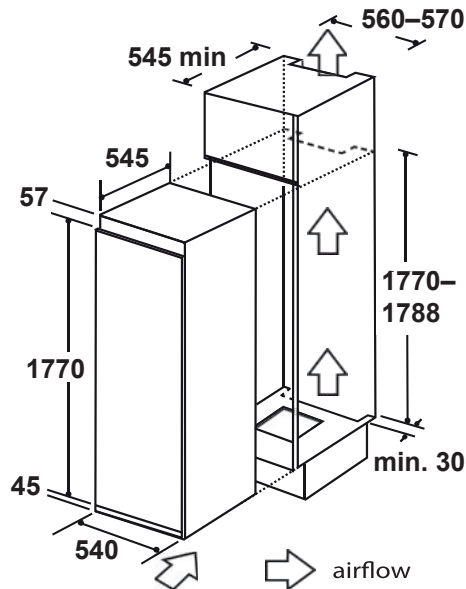

Ventilation

The main consideration when installing any refrigeration unit into a fitted kitchen is ventilation. The heat removed from the cooling compartment needs to be dissipated into the atmosphere. Incorrect ventilation can lead to premature compressor failure, excessive power consumption and total system failure.

For products intended to be installed into a tall housing unit, the following requirements need to be met. Please follow these instructions to install this unit.

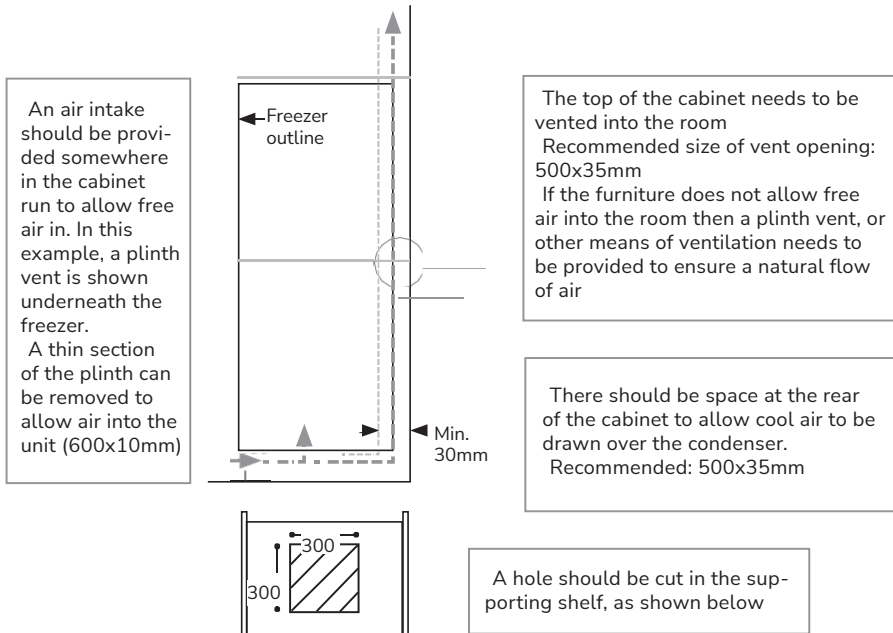

The open channel at the rear is clearly shown. For the correct operation of the appliance it is important that the top of the housing unit is not blocked off. A channel depth of 40-50mm is normal with most units.

A hole is shown in the base shelf of the unit; this allows air to be drawn over the compressor & heat exchange. Some installers fit a decorative plinth vent. In most cases this is not required, but is a welcome aesthetic addition.

As a rule, the more air that can get in and around the appliance, the better and more efficient the operation of the product.

Climate range

The information about the climate range of the appliance is provided on the rating plate. It indicates at which ambient temperature (that is room temperature in which the appliance is working) is optimal for the operation of the appliance:

SN (Extended Temperate): This refrigeration appliance is intended for use at an ambient temperature ranging between 10°C and 32°C.

N (Temperate): This refrigeration appliance is intended for use at an ambient temperature ranging between 16°C and 32°C.

ST (Sub Tropical): This refrigeration appliance is intended for use at an ambient temperature ranging between 16°C and 38°C.

T (Tropical): This refrigeration appliance is intended for use at an ambient temperature ranging between 16°C and 43°C.

Reversing the door

It is possible to reverse the door on this appliance, if required. To do so, follow the steps below:

1. Loosen the top hinge fixing screws and remove the top hinge, taking care to support the weight of the door.
2. Lift the door from the bottom hinge and place on a soft surface to protect the door from damage.
3. Refit the hinge taken from the top to the opposite lower corner, as in figure.
4. Replace the door and refit the hinge taken from the lower corner to the opposite top corner.
5. Adjust the hinges to ensure the door is aligned correctly.

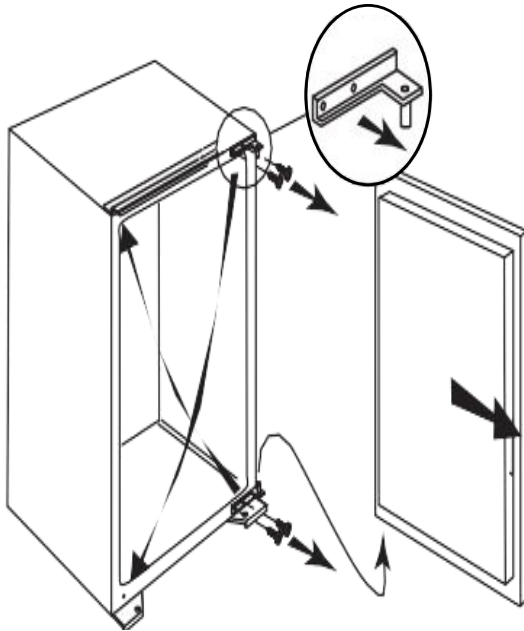

Mounting the fascia door

- Using a screwdriver, fix the mounting brackets to the appliance door, as shown in figure A.

- Position the appliance within the unit. Ensure that there is a gap of 3 to 4mm between the non-hinged side and the cabinet wall.

- Locate the slider in the bracket and fix the slider to the fascia door 20-22mm from the edge of the fascia as shown in figure B, ensuring that the slider is positioned centrally and horizontally within the bracket. Tighten securely by hand.

- Fill the gap on the non-hinged side with the seal strip provided, as shown in figure C.

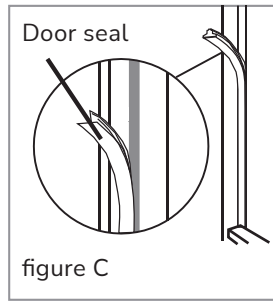
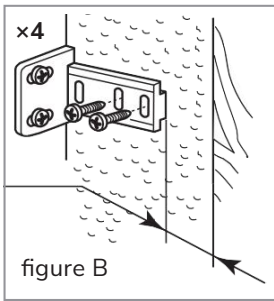
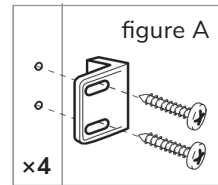

Technical specification

- Model: MBIM177.4ID
- Installation type: Built-in
- Colour: White
- Reversible doors: Yes
- Total net volume: 200 litres
- Number of compartments: 1
- Defrosting type: No frost
- Control type: Electronic
- Temperature: -15...-24°C
- Star rating: *** ** ***
- Power cut safe: 11 h
- Freezing capacity: 9kg/day
- Lighting type: LED
- Noise level in dB: 41
- Refrigerant type: R600a
- Energy efficiency rating: 2 stars
- Annual energy consumption: 184 kWh
- Climate class: T
- Device dimensions: 1771-1774×560×560 mm
- Package dimensions: 1840×573×573 mm



Factory/Address:

QINGDAO XINXING HOUSE HOLD APPLIANCE CO., LTD. 7TH AVENUE,
BEIAN, QINGDAO, SHANDONG, 266219, CHINA

Manufacturer/Address:

LEMAL L.L.C-FZ

Address: Business Center 1, M Floor, The Meydan Hotel, Nad Al Sheba, Dubai,
U.A.E.

LEMAL L.L.C-FZ is the official importer and distributor of MILLEN kitchen
appliances in the U.A.E.

The serial number is indicated on the device in the following format:
SAAAAAYMMBBBBB, where **SAAAAA** represents the model code, **YY** indi-
cates the manufacturing year, **MM** represents the manufacturing month, and
BBBBB indicates the model number within the batch.



MILLEN.EU



المصنع/العنوان

QINGDAO XINXING HOUSE HOLD APPLIANCE CO., LTD. 7TH AVENUE,
BEIAN, QINGDAO, SHANDONG, 266219, CHINA

الشركة المصنعة/العنوان

LEMAL L.L.C-FZ

العنوان: مركز الأعمال 1، طابق الميزانين، فندق الميدان، ند الشبا، دبي، الإمارات العربية المتحدة



إل إي إم إيه إل ذ.م.م - المنطقة الحرة هي المستورد والموزع الرسمي لأجهزة مطبخ MILLEN
في الإمارات العربية المتحدة.

يتم توضيح رقم التسلسل على الجهاز بتنسيق التالي: **SAAAAAYMMBBBBB**. حيث **SAAAAA**
يمثل رمز النموذج، **YY** يشير إلى سنة التصنيع، **MM** يمثل شهر التصنيع، و **BBBBB** يشير إلى
رقم النموذج في الدفعة.



MILLEN.AE



المشكلة	الأسباب المحتملة	الحلول
الأطعمة غير مبردة كفاية	درجة الحرارة غير مضبوطة بشكل صحيح	اتبع التعليمات لضبط درجة الحرارة المناسبة.
	الباب ظل مفتوحًا لفترة طويلة	أغلق الباب بسرعة بعد الاستخدام.
	تم وضع كمية كبيرة من الطعام الدافئ حديثًا	قم بخفض درجة الحرارة مؤقتًا.
	الثلاجة قريبة من مصدر حرارة	انقل الثلاجة بعيدًا عن مصادر الحرارة.
ضوضاء غير عادية	الثلاجة غير مثبتة بشكل مستوي	قم بضبط الثلاجة لتكون في وضع مستوي.
	الثلاجة تلامس الحائط أو الأثاث	حرك الثلاجة بعيدًا عن الجدران أو الأثاث قليلاً.
تكثف داخل الثلاجة	الهواء الخارجي يتسرب إلى داخل الثلاجة	كمية صغيرة من التكثف طبيعية. امسحها بقطعة قماش جافة.
	جوانب الباب تحتاج إلى استبدال	تحقق من إحكام الجوانب واستبدلها إذا لزم الأمر.
	تركيب باب ديكوري غير صحيح	افحص الجوانب للتأكد من عدم وجود ثنيات أو أوساخ.

المشكلة	الأسباب المحتملة	الحلول
الرطوبة الزائدة داخل الثلاجة	تدفق هواء خارجي إلى الداخل بسبب الفتح المتكرر للباب	امسح الأسطح بقطعة قماش ناعمة وجافة.
	جوانات الباب تفتقر للإحكام	استبدل جوانات الباب عند الحاجة.
رائحة غير طبيعية داخل الثلاجة	الطعام المخزن قد فسد	تخلص من الأطعمة الفاسدة.
	الثلاجة تحتاج إلى تنظيف	قم بتنظيف الثلاجة باتباع تعليمات قسم "التنظيف والصيانة".
	الأطعمة ذات الرائحة القوية غير مغلقة	قم بتغليف الأطعمة ذات الرائحة القوية.
صوت إنذار الباب مفتوح	الباب مفتوح أو غير مغلق بإحكام	أغلق الباب بإحكام.
الإضاءة الداخلية لا تعمل	المصباح محترق	اتصل بمركز الخدمة لاستبدال المصباح.
	النظام أُغلق الإضاءة بسبب بقاء الباب مفتوحًا لفترة طويلة	قم بإغلاق الباب ثم فتحه لإعادة تشغيل الإضاءة.
الثلاجة تبرد بشكل زائد أو تجمد	درجة الحرارة منخفضة جدًا أو وضع التبريد السريع مفعّل	قم برفع درجة الحرارة مؤقتًا أو تعطيل وضع التبريد السريع.
الجدار الخارجي للثلاجة دافئ	الجهاز يقوم بتبريد الحرارة	هذا طبيعي أثناء التشغيل الطويل للجهاز.
الضاغط يعمل باستمرار	درجة الحرارة المحيطة مرتفعة أو تم وضع كمية كبيرة من الطعام غير المبرد	اترك الجهاز يعمل لعدة ساعات ليصل إلى درجة الحرارة المطلوبة.
	انقطاع الكهرباء حديثًا	يحتاج الضاغط إلى وقت إضافي لتحقيق درجة الحرارة المطلوبة.
	الباب يُفتح بشكل متكرر	قلل من عدد مرات فتح الباب لتحسين الأداء.

الأصوات المختلفة

يمكن سماع أصوات نتيجة التمدد أو الانكماش في الأجزاء الداخلية أو بسبب تشغيل الأجهزة الميكانيكية أو تغير درجات الحرارة. هذه الأصوات طبيعية ولا تشير إلى عطل.

رموز الخطأ

إذا ظهر رمز خطأ على الشاشة الرقمية، قم بتسجيله واتصل بمركز الخدمة المعتمد.

رمز الخطأ	المشكلة	الملاحظات
F1	مستشعر التجميد	يمكن تشغيل الجهاز ولكنه يحتاج إلى إصلاح.
F2	مستشعر منطقة الأدرج	
F5	مستشعر منطقة التخزين المفتوحة	
CE	مشكلة في الاتصال بين اللوحة الرئيسية والشاشة	
2E	عطل في محرك التبريد	قد لا يعمل الجهاز. يجب إصلاحه فوراً

سيساعدك الجدول التالي في استكشاف بعض المشكلات الشائعة وإصلاحها بنفسك. إذا لم تتمكن من حل المشكلة بنفسك، فيجب عليك طلب المساعدة من أحد المتخصصين أو مركز الخدمة المعتمد.

المشكلة	الأسباب المحتملة	الحلول
لوحة التحكم لا تستجيب	تم تفعيل قفل لوحة التحكم	اضغط مطولاً على زر القفل لمدة 3 ثوانٍ لإلغاء القفل.
عدم إضاءة المؤشرات على اللوحة	القابس غير موصول بشكل صحيح	أدخل القابس في المقبس بإحكام.
	انصهار أو عطل في الفيوز	افحص الفيوز وقم باستبداله إذا لزم الأمر.
ضوء داخلي لا يعمل	المصباح الداخلي تالف	اتصل بمركز الخدمة لاستبداله.
الضاغط لا يعمل	الثلجة غير موصولة بالكهرباء	تحقق من الأسباب المذكورة في قسم "الثلجة لا تعمل".
	الثلجة في وضع إزالة الصقيع التلقائي	انتظر حتى يتم تشغيل الضاغط تلقائياً بعد انتهاء دورة إزالة الصقيع.

تنبيه صوتي عند ترك الباب مفتوحًا:

إذا ظل الباب مفتوحًا لأكثر من دقيقتين، سيصدر صوت تنبيه مرة كل دقيقة لمدة 5 دقائق، ثم يصبح التنبيه مستمرًا. لإيقاف الصوت، اضغط على أي زر في لوحة التحكم.

ملاحظات إضافية:

عند ضبط درجة الحرارة، فإن الإعداد يمثل متوسط درجة الحرارة داخل الحجرة. قد تختلف درجات الحرارة حسب كمية ونوع الطعام المخزن ودرجة الحرارة المحيطة.

وضع السبات

اضغط على زر الطاقة مرة واحدة، ثم اضغط على زر درجة الحرارة مرتين لتفعيل أو إلغاء وضع السبات.

التشغيل الأول

هذا الجهاز مخصص للاستخدام في الاستخدامات المنزلية وما شابهها مثل:

- مناطق مطبخ الموظفين في المتاجر والمكاتب وبيئات العمل الأخرى.
- بيوت المزارع والعملاء في الفنادق والموتيلات وغيرها من البيئات السكنية الأخرى.
- بيئات المبيت والإفطار.
- المطاعم والاستخدامات المماثلة غير البيع بالتجزئة.

بعد تركيب الجهاز، اتركه ليبرد لمدة 2-3 ساعات قبل وضع أي أطعمة بداخله. قم بتوصيل كابل الطاقة واضغط على زر التشغيل الموجود على لوحة التحكم. تحقق من تشغيل الإضاءة الداخلية وعمل النظام.

عند تشغيل الثلجة لأول مرة، قد تظهر رائحة مؤقتة أو صوت أعلى من المعتاد بسبب عمل الضاغط بكفاءة عالية. إذا تم إيقاف تشغيل الجهاز، انتظر 5 دقائق قبل إعادة تشغيله لتجنب الضغط الزائد على الضاغط.

إذا كانت الثلجة لا تعمل

ملاحظات عامة

الضوضاء الأولية

عند تشغيل الثلجة لأول مرة، يعمل الضاغط بسرعة عالية لتحقيق درجة الحرارة المطلوبة. قد يبدو الصوت أعلى من المعتاد ولكنه طبيعي. بعد الوصول إلى درجة الحرارة المناسبة، سينخفض مستوى الضوضاء.

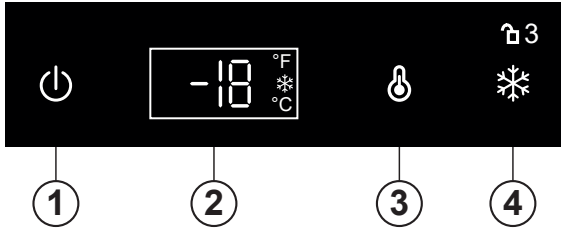
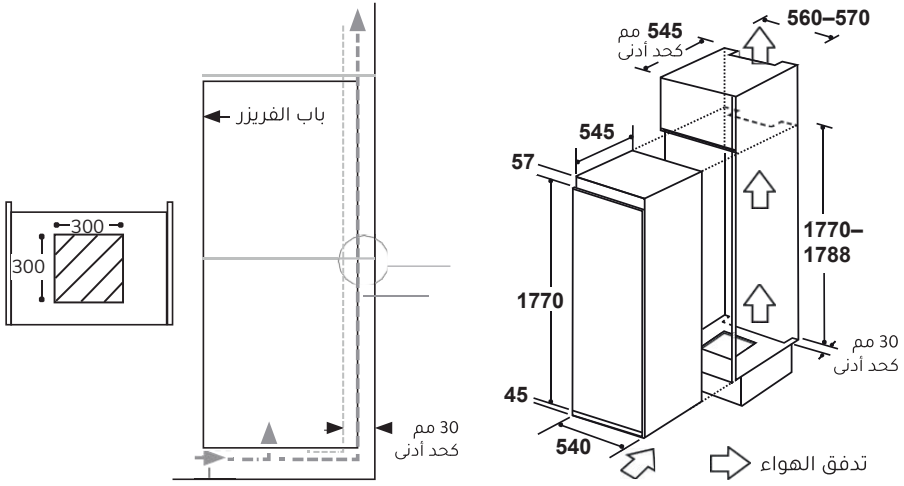

لوحة التحكم

1. زر التشغيل/الإيقاف
2. الشاشة الرقمية
3. زر ضبط درجة الحرارة
4. زر اختيار المنطقة/القفل

التحكم في درجة الحرارة:

عند تشغيل الطاقة لأول مرة أو إعادة التشغيل بعد انقطاع الكهرباء، تعمل حجرة المجمد عند -18 درجة مئوية.
لتغيير درجة الحرارة أو الوظائف، اضغط على زر القفل لمدة 3 ثوانٍ لإلغاء القفل.
يتم إعادة قفل لوحة التحكم تلقائيًا بعد 30 ثانية من عدم الاستخدام.

ضبط درجة الحرارة:

درجة الحرارة تتراوح بين 15 درجة مئوية إلى -24 درجة مئوية.
عند تشغيل وضع التجميد السريع (يُعرض رمز ندفة الثلج على اللوحة)، تعمل الحجرة عند -24 درجة مئوية لمدة 24 ساعة، ثم يتم إيقاف التجميد السريع تلقائيًا وتعود درجة الحرارة إلى الإعداد السابق.

الفئة المناخية

يعمل الجهاز بكفاءة ضمن الحدود المناخية التالية:
الفئة المناخية SN: من +10 إلى +32 درجة مئوية.
الفئة المناخية N: من +16 إلى +32 درجة مئوية.
الفئة المناخية ST: من +16 إلى +38 درجة مئوية.
الفئة المناخية T: من +16 إلى +43 درجة مئوية.

تغيير اتجاه فتح الأبواب

قف الثلجة بشكل رأسي.
قم بإزالة أرفف الباب لضمان عدم تلفها.
تأكد من أن الثلجة فارغة وغير موصولة بالكهرباء.
خطوات التبديل:
فك المسامير الموجودة بالمفصلة العلوية وإزالتها برفق.
قم بإزالة الباب ووضعه على سطح ناعم لتجنب التلف.
ثبت المفصلة المزالة على الزاوية السفلية المقابلة كما هو موضح.
أعد تركيب الباب وثبت المفصلة السفلية المزالة في الزاوية العلوية المقابلة.
تأكد من ضبط المفصلات بحيث يتم محاذاة الباب بشكل صحيح.
التركيب المدمج ومتطلبات التهوية

متطلبات التهوية للجهاز المدمج:

لضمان التشغيل الأمثل للجهاز، يجب أن تكون هناك فتحات تهوية كافية لتبديد الحرارة المتولدة.
في خزنة التثبيت، يجب توفير فتحة للسماح بدخول الهواء بحرية.
الفتحة السفلية: يُوصى بقياس 600 × 10 مم.
الفتحة العلوية: يجب أن تسمح للهواء بالخروج من الثلجة إلى الغرفة. يُوصى بقياس 500 × 35 مم.
إذا لم تسمح الخزنة بتدفق الهواء الحر، يجب توفير فتحة تهوية في القاعدة أو استخدام وسائل تهوية أخرى.
اترك مساحة خلف الجهاز للسماح بتدفق الهواء بشكل جيد. يُوصى بمسافة 40-50 مم.
تحقق من أن نظام التبريد في الجزء الخلفي من الجهاز لا يلامس الجدران أو أي أثاث.

خطوات التركيب:

قم بتثبيت الألواح الأمامية باستخدام البراغي كما هو موضح في الدليل.
تأكد من وجود مسافة 3-4 مم بين الثلجة وجدران الخزنة.
قم بتثبيت القضبان المنزلقة بحيث تكون متوازنة ومثبتة بإحكام.

التثبيت والتوصيل

تحذير!

قبل التثبيت، يرجى قراءة التعليمات بعناية لضمان سلامتك وضمان التشغيل السليم للجهاز.

موضع الثلجة

ضع الثلجة بعيدًا عن مصادر الحرارة.
تم تصميم الثلجة للاستخدام المدمج.
اختر موقعًا مناسبًا لتثبيت الثلجة يتوافق مع المتطلبات التالية ويسهل استخدامه.
تجنب وضع الجهاز بالقرب من مصادر الحرارة، أشعة الشمس المباشرة، أو الرطوبة.

نقل الثلجة

لا تحمل الثلجة أفقيًا أو من الباب.
عند تحريك الجهاز، ارفع القاعدة.
لا تحاول نقل الجهاز بمفردك؛ يلزم وجود شخصين لرفع أو نقل الثلجة بأمان.
عند نقل الجهاز، لا تميله بزاوية تزيد عن 40 درجة. إذا حدث ذلك، انتظر لمدة ساعتين قبل تشغيل الجهاز بعد وضعه في الوضع الصحيح.

متطلبات التثبيت

يجب أن يتم تثبيت الثلجة على سطح صلب ومستوي قادر على تحمل وزن الثلجة وهي ممتلئة.
إذا لزم الأمر، استخدم كتلًا صلبة وغير قابلة للاشتعال لتثبيت الجهاز.
لا تثبت الثلجة على سجاد.
لا تستخدم العبوة الفوم ككتل داعمة!
يجب أن يكون الجهاز بعيدًا عن الأماكن التي تحتوي على ماء.

متطلبات التهوية والمسافات

لتجنب ارتفاع تكاليف التشغيل وتلف الجهاز المبكر، يجب الالتزام بالمتطلبات التالية:
المسافة من مصادر الحرارة (الحد الأدنى):
من المواعيد الكهربائية أو الغازية: 30 مم.
من الغلايات التي تعمل بالديزل أو الوقود الصلب: 300 مم.
من الأفران المدمجة: 50 مم.
إذا لم يكن بالإمكان توفير المسافات المذكورة، استخدم لوحة عزل حراري.
احفظ بالجهاز بعيدًا عن مصادر الحرارة أو أشعة الشمس المباشرة.

تحذير

لا تضع عدة مقابس محمولة أو مصادر طاقة محمولة في الجزء الخلفي من الجهاز.

المواصفات الفنية

- الموديل: **MBIM177.4ID**
- نوع التثبيت: مدمج
- اللون: أبيض
- الأبواب القابلة للتبديل: نعم
- عدد الحجرات: 1
- نوع إزالة الصقيع: بدون صقيع (No Frost)
- الحجم الإجمالي الصافي: 200 لتر
- عدد أدراج : 7
- نوع التحكم: إلكتروني
- نطاق درجة الحرارة: 15...-24 درجة مئوية
- إشارة صوتية عند فتح الباب: نعم
- نوع الإضاءة: ليد
- الوظائف الإضافية: التبريد السريع، إشارة عند ارتفاع درجة الحرارة
- مستوى الضوضاء بالديسبل: 41
- نوع مادة التبريد: R600a
- تصنيف كفاءة الطاقة: نجمتان
- استهلاك الطاقة السنوي: 184 كيلوواط/ساعة
- مدة الحفاظ على درجة الحرارة أثناء انقطاع الكهرباء: 11 ساعة
- الفئة المناخية: T
- طول الكابل: 220 سم
- أبعاد الجهاز: 1769 × 540 × 550 مم
- أبعاد مكان التثبيت: 1771-1774 × 560 × 560 مم
- أبعاد العبوة: 1840 × 573 × 573 مم
- سعة التجميد: 9 كجم/اليوم

احتياطات السلامة

تحذير

يحتوي جسم الثلجة على مواد قابلة للاشتعال. كن حذرا لتجنب نشوب حريق.

هذا الجهاز غير مخصص للاستخدام من قبل الأطفال أو الأشخاص ذوي القدرات البدنية أو الحسية أو العقلية المنخفضة أو بدون المعرفة أو الخبرة الكافية أو جميع ما ذكر، ما لم يكونوا تحت إشراف كامل أو تم إرشادهم حول كيفية استخدام الثلجة بشكل صحيح من قبل شخص مسؤول عن سلامتهم.

-لا تسمح للأطفال باللعب بالثلجة.

في حالة تلف كابل الطاقة أو المصباح أو أي مكونات أخرى للجهاز، يجب استبدالها من قبل الشركة المصنعة أو وكيل الخدمة الخاص بها أو فني مؤهل مماثل لتجنب التعرض للخطر.

تحذيرات:

يمنع سد فتحات التهوية الموجودة في الجزء الخارجي والداخلي من الثلجة.
-لا تستخدم الأجهزة الميكانيكية أو أي وسائل أخرى لتسريع عملية إذابة الجليد، باستثناء تلك الموصى بها من قبل الشركة المصنعة.

-لا تتلف دائرة المبرد.

-لا تستخدم الأجهزة الكهربائية داخل حجرات تخزين الطعام ما لم تكن موصى بها من قبل الشركة المصنعة.

عند تثبيت الثلجة، تأكد من عدم تعرض كابل الطاقة للضغط أو التلف.

-لا تضع مقابس متعددة أو مصادر طاقة محمولة في الجزء الخلفي من الجهاز.

-لا تخزن المواد القابلة للإنفجار أو القابلة للاشتعال مثل عبوات الرش، داخل الثلجة.

يرجى اتباع القوانين المحلية للتخلص من الثلجة نظرا لوجود مواد قابلة للاشتعال في الثلجة وغاز مضغوط.

في حالة تلف المصباح الموجود داخل الثلجة، فيجب استبداله من قبل الشركة المصنعة أو وكيل الخدمة التابع لها أو شخص مؤهل بشكل مماثل لتجنب التعرض للخطر.

تحذير (للطرازات المدمجة):

لتجنب سقوط الجهاز، يجب تثبيته وفقا للتعليمات.

لا تقم بإتلاف دائرة التبريد. ينطبق هذا التحذير فقط على الأجهزة التي تحتوي على دوائر تبريد يمكن للمستخدم الوصول إليها.

التوصيل الكهربائي

تحذير:

تأكد من أن الجهد الكهربائي للجهاز يتوافق مع مصدر الطاقة.

لا تقم بتغطية كابل الطاقة بالثلجة أو أي أدوات أخرى لتجنب التلف.

23.....	احتياطات السلامة
22.....	المواصفات الفنية
21.....	التثبيت والتوصيل
19.....	لوحة التحكم
18.....	إذا كانت الثلجة لا تعمل



MILLEN

دليل المستخدم

MBIM177.4ID

AR الفريزر

