



USER MANUAL
دليل المستخدم

MEH 772 BL | MEH 902 BL | MEH 903 BL | MEH 904 BL

EN ELECTRIC HOB

AR لوحة الطهي الكهربائية



HI-LIGHT



TOUCH
CONTROL



SAFETY LOCK



PROGRAMMABLE
TIMER



EXTENDED
COOKING ZONE



Dear Customer

Thank you for choosing a MILLEN product. We would like you to be satisfied with our product, which has been produced in our highly qualified, technological and modern facilities.

You can use your hob with pleasure and confidence for many year by performing required maintenance and showing necessary care.

Read the whole manual. Retain the manual during use of the product. If you hand the product over to someone else, give them the manual as well.

Attention

Before using the hob, we ask you to carefully read the instruction manual and save it for future use. If you lose this instruction manual, you can get a new one on the official website.

Warranty – 3 years. Detailed information is provided in the warranty card inside the package. Service life – 10 years.

By placing a  mark on this product, we are confirming compliance to all relevant European safety, health and environmental requirements which are applicable in legislation for this product.

Safety Warnings

Your safety is important to us. Please read this information before using your cooktop.

Installation

Electrical Shock Hazard

- Disconnect the appliance from the mains electricity supply before carrying out any work or maintenance on it.
- Connection to a good earth wiring system is essential and mandatory.
- Alterations to the domestic wiring system must only be made by a qualified electrician.
- Failure to follow this advice may result in electrical shock or death.

Cut Hazard

- Take care - panel edges are sharp.
- Failure to use caution could result in injury or cuts.

Important safety instructions

- Read these instructions carefully before installing or using this appliance.
- No combustible material or products should be placed on this appliance at any time.

- Please make this information available to the person responsible for installing the appliance as it could reduce your installation costs.
- In order to avoid a hazard, this appliance must be installed according to these instructions for installation.
- This appliance is to be properly installed and earthed only by a suitably qualified person.
- This appliance should be connected to a circuit which incorporates an isolating switch providing full disconnection from the power supply.
- Failure to install the appliance correctly could invalidate any warranty or liability claims.

Operation and maintenance

Electrical Shock Hazard

- Do not cook on a broken or cracked cooktop. If the cooktop surface should break or crack, switch the appliance off immediately at the mains power supply (wall switch) and contact a qualified technician.
- Switch the cooktop off at the wall before cleaning or maintenance.
- Failure to follow this advice may result in electrical shock or death.

Health Hazard

- This appliance complies with electromagnetic safety standards.

Hot Surface Hazard

- During use, accessible parts of this appliance will

- become hot enough to cause burns.
- Do not let your body, clothing or any item other than suitable cookware contact the Induction glass until the surface is cool.
 - Metallic objects such as knives, forks, spoons and lids should not be placed on the hob surface since they can get hot.
 - Keep children away.
 - Handles of saucepans may be hot to touch. Check saucepan handles do not overhang other cooking zones that are on. Keep handles out of reach of children.
 - Failure to follow this advice could result in burns and scalds.

Cut Hazard

- The razor-sharp blade of a cooktop scraper is exposed when the safety cover is retracted. Use with extreme care and always store safely and out of reach of children.
- Failure to use caution could result in injury or cuts.

Important safety instructions

- Never leave the appliance unattended when in use. Boilover causes smoking and greasy spillovers that may ignite.
- Never use your appliance as a work or storage surface.
- Never leave any objects or utensils on the appliance.
- Never use your appliance for warming or heating the room.
- After use, always turn off the cooking zones and the cooktop as described in this manual (i.e. by using the

touch controls).

- Do not allow children to play with the appliance or sit, stand, or climb on it.
- Do not store items of interest to children in cabinets above the appliance. Children climbing on the cooktop could be seriously injured.
- Do not leave children alone or unattended in the area where the appliance is in use.
- Children or persons with a disability which limits their ability to use the appliance should have a responsible and competent person to instruct them in its use. The instructor should be satisfied that they can use the appliance without danger to themselves or their surroundings.
- Do not repair or replace any part of the appliance unless specifically recommended in the manual. All other servicing should be done by a qualified technician.
- Do not use a steam cleaner to clean your cooktop.
- Do not place or drop heavy objects on your cooktop.
- Do not stand on your cooktop.
- Do not use pans with jagged edges or drag pans across the Induction glass surface as this can scratch the glass.
- Do not use scourers or any other harsh abrasive cleaning agents to clean your cooktop, as these can scratch the Induction glass.
- If the supply cord is damaged, it must be replaced by the manufacturer, its service agent or similarly qualified persons in order to avoid a hazard.
- This appliance is intended to be used in household

and similar applications such as: -staff kitchen areas in shops, offices and other working environments; - farm houses; -by clients in hotels, motels and other residential type environments; -bed and breakfast type environments.

- WARNING:** The appliance and its accessible parts become hot during use.

Care should be taken to avoid touching heating elements.

Children less than 8 years of age shall be kept away unless continuously supervised.

- This appliance can be used by children aged from 8 years and above and persons with reduced physical, sensory or mental capabilities or lack of experience and knowledge if they have been given supervision or instruction concerning use of the appliance in a safe way and understand the hazards involved.

- Children shall not play with the appliance. Cleaning and user maintenance shall not be made by children without supervision.

- WARNING:** Unattended cooking on a hob with fat or oil can be dangerous and may result in fire. NEVER try to extinguish a fire with water, but switch off the appliance and then cover flame e.g. with a lid or a fire blanket.

- WARNING:** Danger of fire: do not store items on the cooking surfaces.

- **Warning:** If the surface is cracked, switch off the appliance to avoid the possibility of electric shock, for

hob surfaces of glass-ceramic or similar material which protect live parts

- A steam cleaner is not to be used.
- The appliance is not intended to be operated by means of an external timer or separate remote-control system.

Congratulations on the purchase of your new Ceramic Hob.

We recommend that you spend some time to read this Instruction / Installation Manual in order to fully understand how to install correctly and operate it.

For installation, please read the installation section.

Read all the safety instructions carefully before use and keep this Instruction / Installation Manual for future reference.

Product Overview

Model: MEH 772 BL

Top view

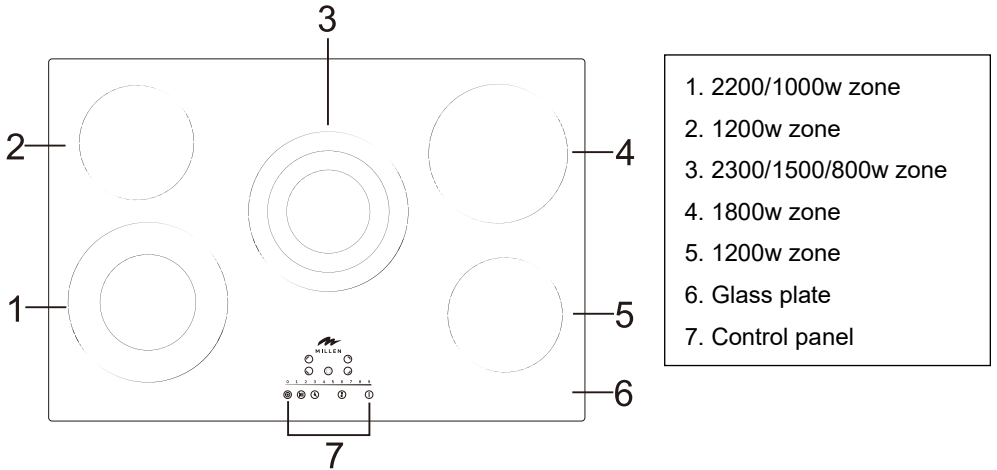

Control Panel

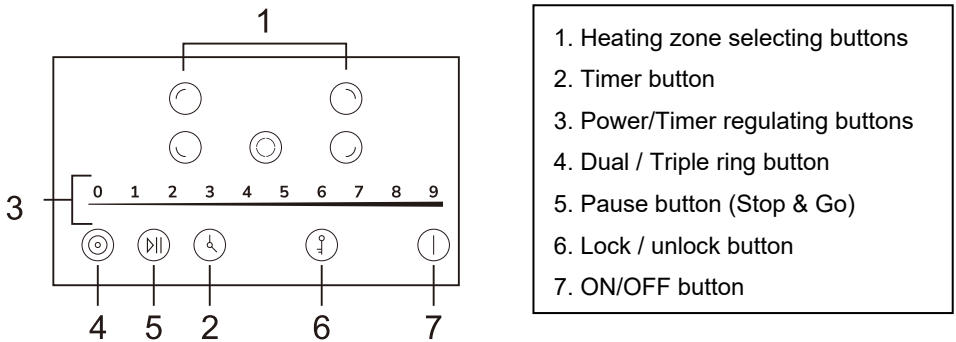

Model: MEH 902 BL

Top view

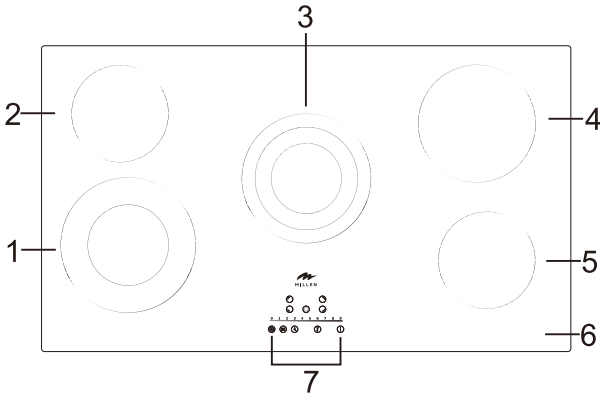

- 1. 2200/1000w zone
- 3. 1200w zone
- 4. 2300/1500/800w zone
- 4. 1800w zone
- 5. 1200w zone
- 6. Glass plate
- 7. Control panel

Control Panel

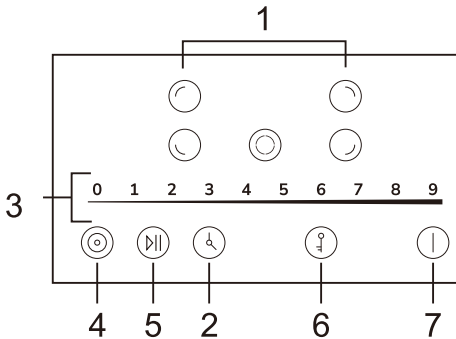

- 1. Heating zone selecting buttons
- 2. Timer button
- 3. Power / Timer regulating buttons
- 4. Dual/triple ring button
- 5. Pause button (Stop & Go)
- 6. Lock / unlock button
- 7. ON/OFF button

Model: MEH 903 BL

Top view

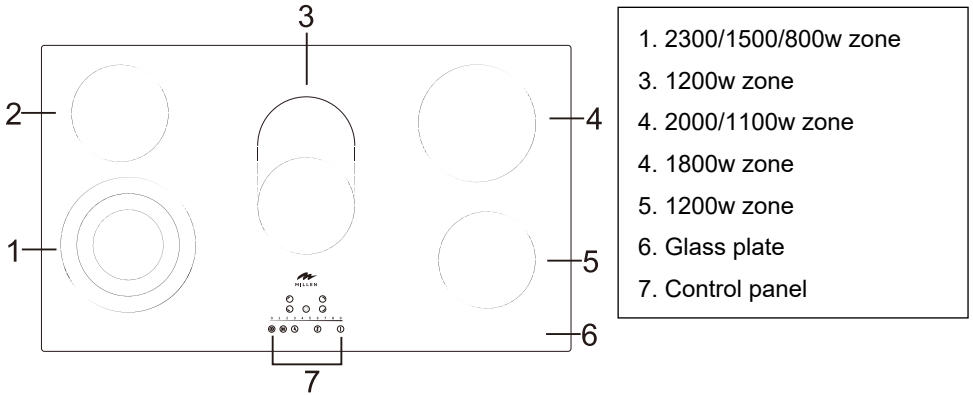

Control Panel

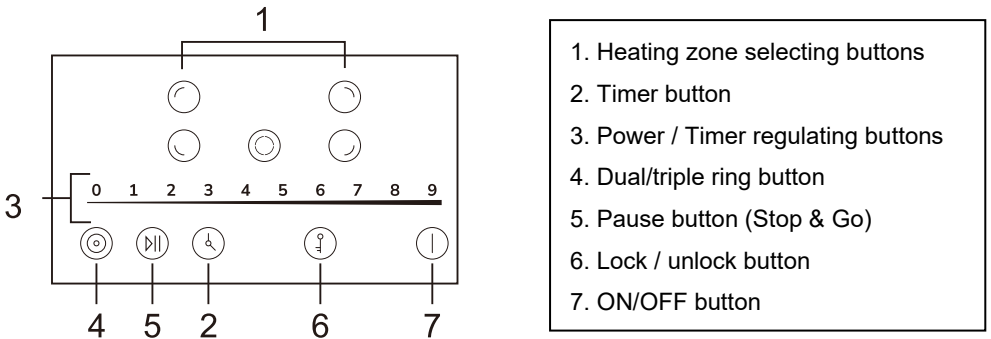

Model: MEH 904 BL

Top view

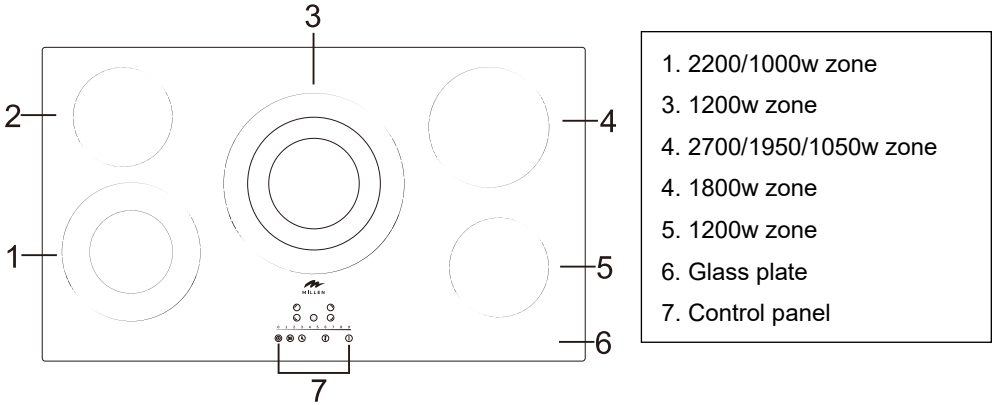

Control Panel

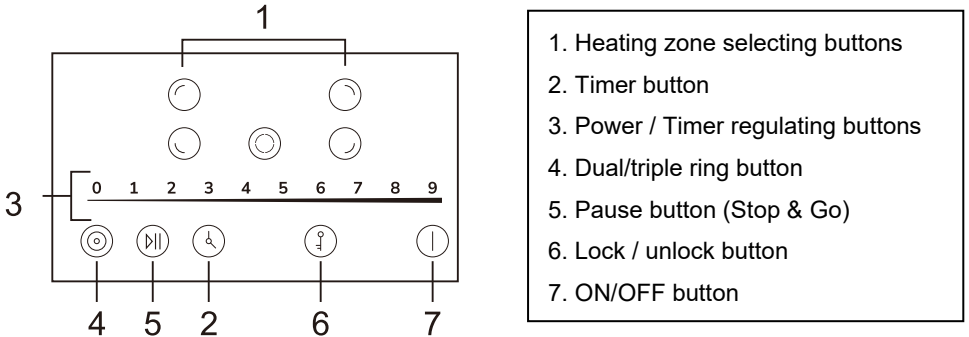

Product Information

The microcomputer ceramic cooker hob can meet different kinds of cuisine demands because of resistance wire heating, micro-computerized control and multi-power selection, really the optimal choice for modern families.

The ceramic cooker hob centers on customers and adopts personalized design. The hob has safe and reliable performances, making your life comfortable and enabling to fully enjoy the pleasure from life.

Before using your New Ceramic Hob

- Read this guide, taking special note of the 'Safety Warnings' section.
- Remove any protective film that may still be on your ceramic hob.

Using the Touch Controls

- The controls respond to touch, so you don't need to apply any pressure.
- Use the ball of your finger, not its tip.
- You will hear a beep each time a touch is registered.
- Make sure the controls are always clean, dry, and that there is no object (e.g. a utensil or a cloth) covering them. Even a thin film of water may make the controls difficult to operate.

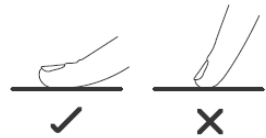

Choosing the right Cookware

Do not use cookware with jagged edges or a curved base.



Make sure that the base of your pan is smooth, sits flat against the glass, and is the same size as the cooking zone. Always centre your pan on the cooking zone.

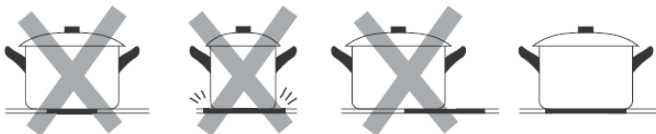

Always lift pans off the ceramic hob – do not slide, or they may scratch the glass.

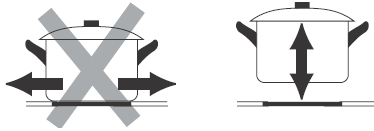

Using your Ceramic Hob

To start cooking

1. Touch the ON/OFF control.

After power on, the buzzer beeps once, all displays show “—” or “— —”, indicating that the ceramic hob has entered the state of standby mode.



2. Place a suitable pan on the cooking zone that you wish to use.

• Make sure the bottom of the pan and the surface of the cooking zone are clean and dry.

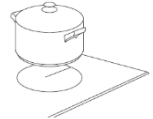

3. Touch the Heating zone selecting button of the objective zone, the power level indicator next to the button will flash “0”.





4. Set a power level by touching the slider sensor from left to right or right to left.



5. Tips

- If you don't select a heat zone within 1 minute, the induction hob will automatically switch off. You will need to start again from step 1.
- You can modify the power level at any time during cooking.

6. Touch the heating zone selecting button, and then touch the Dual/ triple ring button by pressing  to start the dual or triple zone function. The power level and “ ” or “ ” will flash alternately.

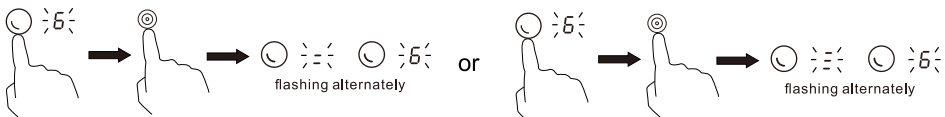

7. When double zone is working, touch the heating zone selection button and then the Dual ring button  to turn off double zone function.

When you have finished cooking

1. Touch the heating zone selecting button that you wish to switch off.



2. Turn the cooking zone off by touching the “0” on the slider.

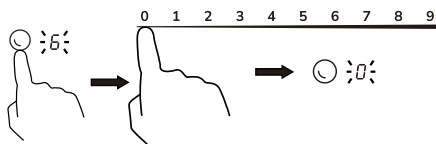

3. Turn the whole cooktop off by touching the “ON/OFF” control.



4. Beware of hot surfaces

“H” will show which cooking zone is hot to touch. It will disappear when the surface has cooled down to a safe temperature. It can also be used as an energy saving function if you want to heat further pans, use the hotplate that is still hot.



Using the Pause function

Pause function makes the hob stop for a while and resume working as its previous setting.

1. When the hob is working, touch the Pause button , all cooking zone indicator will show “||”.

All buttons of the hob will be disabled except for ON/OFF, Lock/unlock and Pause buttons.

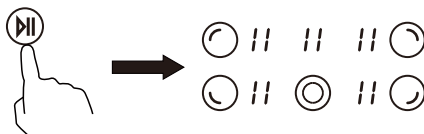

2. To cancel the pause status, touch the Pause button, the cooking zones will go back to the previous power.

Locking the Controls

- You can lock the controls to prevent unintended use (for example children accidentally turning the cooking zones on).
- When the controls are locked, all the controls except the ON/OFF control are disabled.

To lock the controls

Touch and hold the Lock/unlock button for 3 seconds and the hob will be locked. The timer indicator will show “Lo”.

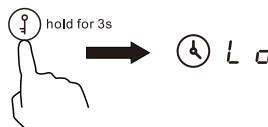

To unlock the controls

1. Make sure the ceramic hob is turned on.
2. Touch and hold the Lock/unlock button for 3 seconds.
3. You can now start using your ceramic hob.



When the hob is in the lock mode, all the controls are disabled except the ON/OFF  , you can always turn the ceramic hob off with the ON/OFF control in an emergency, but you shall unlock the hob first in the next operation.

Over-Temperature Protection

A temperature sensor equipped can monitor the temperature inside the ceramic hob. When an excessive temperature is monitored, the ceramic hob will stop operation automatically.

Over-spillage Protection

Over-spillage protection is a safety protection function. It switches off the hob automatically within 10s if the water flows to the control panel, while the buzzer will beep for 1 second.

Residual Heat Warning

When the hob has been operating for some time, there will be some residual heat. The letter “H” appears to warn you to keep away from it.

Auto Shutdown

Auto shut down is a safety protection function for your ceramic hob. It shuts down automatically if ever you forget to turn off your cooking. The default working times for various power levels are shown in the below table:

Power level	1	2	3	4	5	6	7	8	9	II
Default working timer (hour)	8	8	8	4	4	4	2	2	2	2

Using the Timer

You can use the timer in two different ways:

- You can use it as a minute minder. In this case, the timer will not turn any cooking zone off when the set time is up.
- You can set it to turn one cooking zone off or more than one after the set time is up.
- You can set the timer for up to 99 minutes.

Using the Timer as a Minute Minder

If no cooking zone is selected

1. Make sure the cooktop is turned on.

Note: you can use the minute minder even if you're not selecting any cooking zones.

2. Touch Timer button, the time indicator will show "00" and the left symbol "0" will start flashing, touching the slider from left to right (10,20,30...90) or right to left (90,80,70...00) within 5s to set the tens digit of timer.

Then touch Timer button again within 5s, the left symbol will stop flashing and the right symbol "0" will start flashing, touching the slider from left to right (00,02,03...09) or right to left (09,08,07...00) to set the units digit of timer.

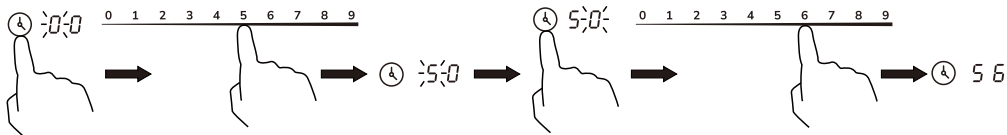

3. Cancel the time by touching the Timer button, the left symbol of time indicator will start flashing, touch the "0" on the slider within 5s. Then touch the Timer button again within 5s, the left symbol will stop flashing and the right symbol of time indicator will start flashing, touch the "0" on the slider within 5s.

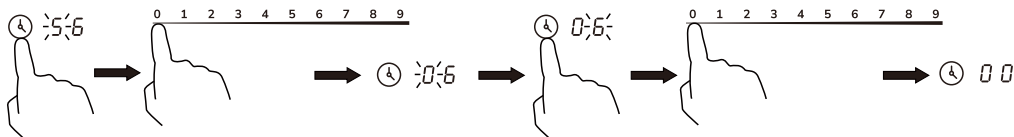

4. When the time is set, it will begin to count down immediately. The display will show the remaining time and the timer indicator will flash for 5 seconds.

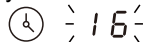

5. Buzzer will beep for 30 seconds and the timer indicator shows "--" when the set time finished.

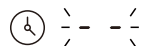

Setting the timer to turn one cooking zone off

1. Touch the Heating zone selecting button of objective zone.

2. Touch Timer button, the time indicator will show “30” and “3” will start flashing, touching the slider from left to right (10,20,30...90) or right to left (90,80,70...00) within 5s to set the tens digit of timer.

Then touch Timer button again within 5s, the left symbol of time indicator will stop flashing and “0” will start flashing, touching the slider from left to right (00,02,03...09) or right to left (09,08,07...00) to set the units digit of timer.

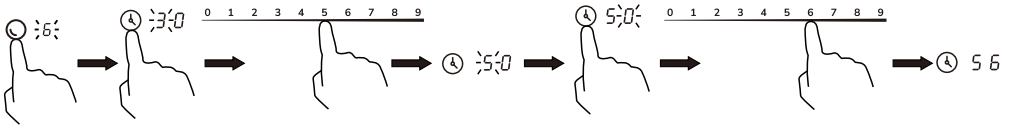

4. Cancel the timer, touch the Heating zone selecting button of objective zone, then touch the Timer button, the left symbol of time indicator will start flashing, touch the “0” on the slider within 5s. Then touch the Timer button again within 5s, the left symbol will stop flashing and the right symbol of time indicator will start flashing, touch the “0” on the slider within 5s.

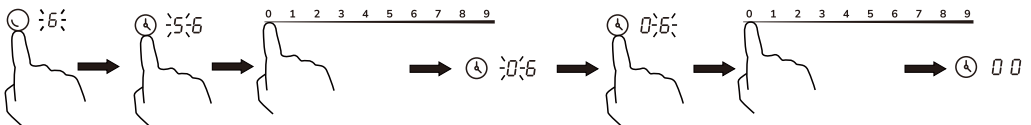

5. When the time is set, it will begin to count down immediately. The display will show the remaining time and the timer indicator flash for 5 seconds.

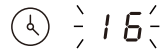

NOTE: The red dot next to power level indicator will illuminate indicating that zone is selected.



6. When cooking timer expires, the corresponding cooking zone will be automatically switch off and show “H”.

NOTE: If you want to change the time after setting a timer, start from step 1.

Setting the timer to turn more than one cooking zone off

1. If set timer to more than one heating zone, the time indicator will show the shortest one.

NOTE: There will be a red dot next to the power level indicators of those cooking zones which have been set timer.

The red dot which is flashing means the time showed by indicator is for this zone.

If you want to check the remaining time, touch the Heating zone selecting button of objective zone. The timer indicator shows its time immediately.

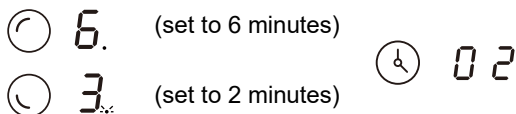

2. When cooking timer expires, the corresponding cooking zone will be switch off automatically and show "H" .

Care and Cleaning

What?	How?	Important!
Everyday soiling on glass (fingerprints, marks, stains left by food or non-sugary spillovers on the glass)	<ol style="list-style-type: none"> 1. Switch the power to the cooktop off. 2. Apply a cooktop cleaner while the glass is still warm (but not hot!) 3. Rinse and wipe dry with a clean cloth or paper towel. 4. Switch the power to the cooktop back on. 	<ul style="list-style-type: none"> • When the power to the cooktop is switched off, there will be no 'hot surface' indication but the cooking zone may still be hot! Take extreme care. • Heavy-duty scourers, some nylon scourers and harsh/abrasive cleaning agents may scratch the glass. Always read the label to check if your cleaner or scourer is suitable. • Never leave cleaning residue on the cooktop: the glass may become stained.

<p>Boilovers, melts, and hot sugary spills on the glass</p>	<p>Remove these immediately with a fish slice, palette knife or razor blade scraper suitable for ceramic glass cooktops, but beware of hot cooking zone surfaces:</p> <ol style="list-style-type: none"> 1. Switch the power to the cooktop off at the wall. 2. Hold the blade or utensil at a 30° angle and scrape the soiling or spill to a cool area of the cooktop. 3. Clean the soiling or spill up with a dish cloth or paper towel. 4. Follow steps 2 to 4 for 'Everyday soiling on glass' above. 	<ul style="list-style-type: none"> • Remove stains left by melts and sugary food or spillovers as soon as possible. If left to cool on the glass, they may be difficult to remove or even permanently damage the glass surface. • Cut hazard: when the safety cover is retracted, the blade in a scraper is razor-sharp. Use with extreme care and always store safely and out of reach of children.
<p>Spillovers on the touch controls</p>	<ol style="list-style-type: none"> 1. Switch the power to the cooktop off. 2. Soak up the spill 3. Wipe the touch control area with a clean damp sponge or cloth. 4. Wipe the area completely dry with a paper towel. 5. Switch the power to the cooktop back on. 	<ul style="list-style-type: none"> • The cooktop may beep and turn itself off, and the touch controls may not function while there is liquid on them. Make sure you wipe the touch control area dry before turning the cooktop back on.

Hints and Tips

Problem	Possible causes	What to do
<p>The cooktop cannot be turned on.</p>	<p>No power.</p>	<p>Make sure the cooktop is connected to the power supply and that it is switched on. Check whether there is a power outage in your home or area. If you've checked everything and the problem persists, call a qualified technician.</p>
<p>The touch controls are unresponsive.</p>	<p>The controls are locked.</p>	<p>Unlock the controls. See section 'Using your ceramic cooktop' for instructions.</p>
<p>The touch controls are difficult to operate.</p>	<p>There may be a slight film of water over the controls or you may be using the tip of your finger when touching the controls.</p>	<p>Make sure the touch control area is dry and use the ball of your finger when touching the controls.</p>
<p>The glass is being scratched.</p>	<p>Rough-edged cookware. Unsuitable, abrasive scourer or cleaning products being used.</p>	<p>Use cookware with flat and smooth bases. See 'Choosing the right cookware'. See 'Care and cleaning'.</p>
<p>Some pans make crackling or clicking noises.</p>	<p>This may be caused by the construction of your cookware (layers of different metals vibrating differently).</p>	<p>This is normal for cookware and does not indicate a fault.</p>

Error codes and solutions

Follow below instructions if an error code flashes in the power level display.

Error code	Possible cause	solution
E1 / E2 / E3	Temperature sensor failure	Switch off the cooktop and start it again.
E4	Cooking zone temperature gets too high	Switch off the cooktop and let it cool down. Start it again.
E5	Electronic component failure	Switch off the cooktop and start it again. It's ok if no more error code. If E5 keeps coming, contact the after sale service for amendment.

Technical Specification

Model	MEH 772 BL	MEH 902 BL	MEH 903 BL	MEH 904 BL
Product dimension (WxDxH)	770 x 520 x 52 mm	900 x 520 x 52 mm	900 x 520 x 52 mm	900 x 520 x 52 mm
Cut-out dimension (WxD)	740 x 490 mm	870 x 490 mm	870 x 490 mm	870 x 490 mm
Voltage and frequency	220-240V~, 50/60Hz	220-240V~, 50/60Hz	220-240V~, 50/60Hz	220-240V~, 50/60Hz
Total power	8,700W	8,700W	8,500W	9,100W
Front-left zone	230/138mm / 2,200/1,000w	230/138mm / 2,200/1,000w	230/175/120mm / 2,300/1,500/800W	230/138mm / 2,200/1,000w
Rear-left zone	165mm / 1,200w	165mm / 1,200w	165mm / 1,200w	165mm / 1,200w
Rear-right zone	200mm / 1,800w	200mm / 1,800w	200mm / 1,800w	200mm / 1,800w
Front-right zone	165mm / 1,200w	165mm / 1,200w	165mm / 1,200w	165mm / 1,200w
Center zone	230/175/120mm / 2,300/1,500/800W	230/175/120mm / 2,300/1,500/800W	270*165mm / 2,000/1,100w	300/220/150mm / 2,700/1,950/1,050w

Weight and Dimensions are approximate. Because we continually strive to improve our products we may change specifications and designs without prior notice.

Installation

Selection of installation equipment

Cut out the work surface according to the sizes shown in the drawing.

For the purpose of installation and use, a minimum of 5 cm space shall be preserved around the hole.

Be sure the thickness of the work surface is at least 16mm. Please select heat-resistant work surface material to avoid larger deformation caused by the heat radiation from the hotplate. As shown below:

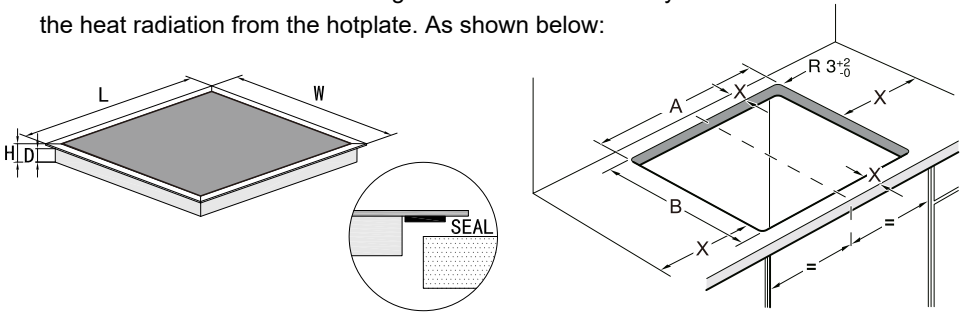

Model	L(mm)	W(mm)	H(mm)	D(mm)	A(mm)	B(mm)	X(mm)
MEH 772 BL	770	520	52	48	740 ⁺² ₋₀	490 ⁺² ₋₀	50 mini
MEH 902 BL	900	520	52	48	870 ⁺² ₋₀	490 ⁺² ₋₀	50 mini
MEH 903 BL	900	520	52	48	870 ⁺² ₋₀	490 ⁺² ₋₀	50 mini
MEH 904 BL	900	520	52	48	870 ⁺² ₋₀	490 ⁺² ₋₀	50 mini

Under any circumstances, make sure the ceramic cooker hob is well ventilated and the air inlet and outlet are not blocked. Ensure the ceramic cooker hob is in good work state. As shown below



Note: The safety distance between the hotplate and the cupboard above the hotplate should be at least 760mm.

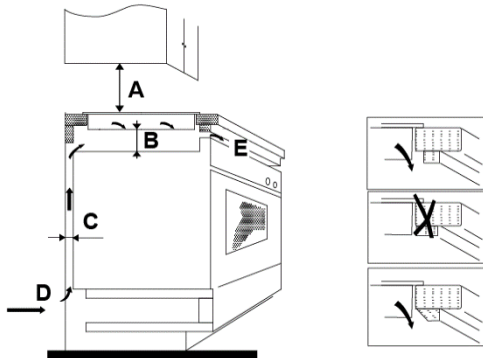

A(mm)	B(mm)	C(mm)	D	E
760	50 mini	30 mini	Air intake	Air exit 10 mm

Before you install the hob, make sure that

- the work surface is square and level, and no structural members interfere with space requirements
- the work surface is made of a heat-resistant material
- if the hob is installed above an oven, the oven has a built-in cooling fan
- the installation will comply with all clearance requirements and applicable standards and regulations
- a suitable isolating switch providing full disconnection from the mains power supply is incorporated in the permanent wiring, mounted and positioned to comply with the local wiring rules and regulations.

The isolating switch must be of an approved type and provide a 3 mm air gap contact separation in all poles (or in all active [phase] conductors if the local wiring rules allow for this variation of the requirements)

- the isolating switch will be easily accessible to the customer with the hob installed
- you consult local building authorities and by-laws if in doubt regarding installation
- you use heat-resistant and easy-to-clean finishes (such as ceramic tiles) for the wall surfaces surrounding the hob.

When you have installed the hob, make sure that

- the power supply cable is not accessible through cupboard doors or drawers
- there is adequate flow of fresh air from outside the cabinetry to the base of the hob
- if the hob is installed above a drawer or cupboard space, a thermal protection barrier is installed below the base of the hob
- the isolating switch is easily accessible by the customer

Before locating the fixing brackets

The unit should be placed on a stable, smooth surface (use the packaging). Do not apply force onto the controls protruding from the hob.

Fix the hob on the work surface by screw 4 brackets on the bottom case of hob (see picture) after installation.

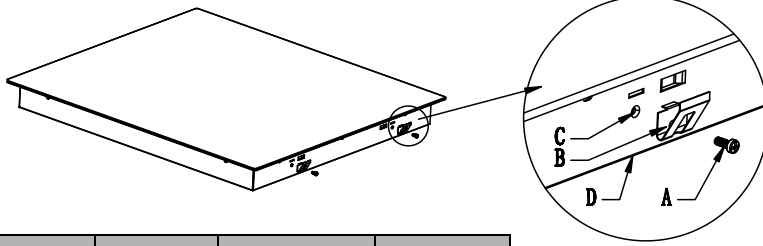

A	B	C	D
screw	bracket	Screw hole	base

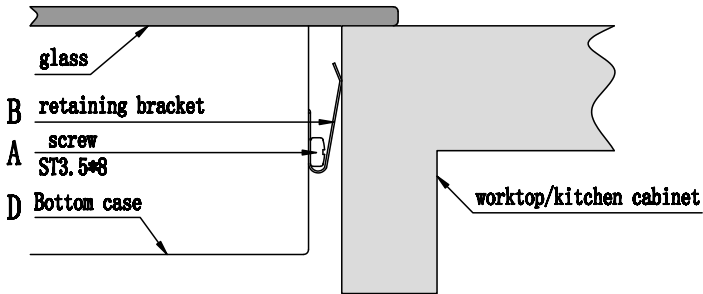

Cautions

1. The ceramic cooker hob must be installed by qualified personnel or technicians. We have professionals at your service. Please never conduct the operation by yourself.
2. The ceramic cooker hob shall not be mounted to cooling equipment, dishwashers and rotary dryers.
3. The ceramic cooker hob shall be installed such that better heat radiation can be ensured to enhance its reliability.
4. The wall and induced heating zone above the work surface shall withstand heat.
5. To avoid any damage, the sandwich layer and adhesive must be resistant to heat.
6. A steam cleaner is not to be used.
7. This ceramic can be connected only to a supply with system impedance no more than 0.427 ohm. In case necessary, please consult your supply authority for system impedance information.

Connecting the hob to the mains power supply

The power supply should be connected in compliance with the relevant standard, or a single-pole circuit breaker. The method of connection is shown below.

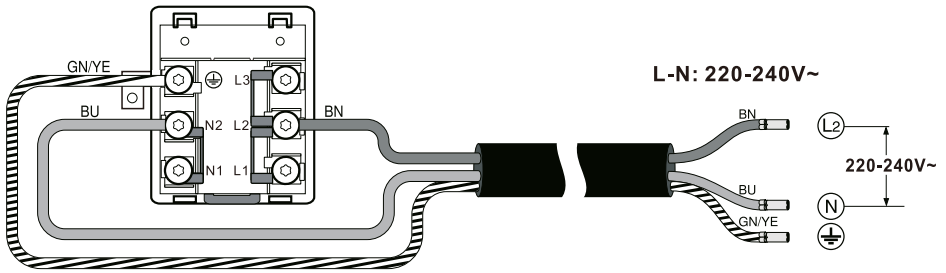

OR

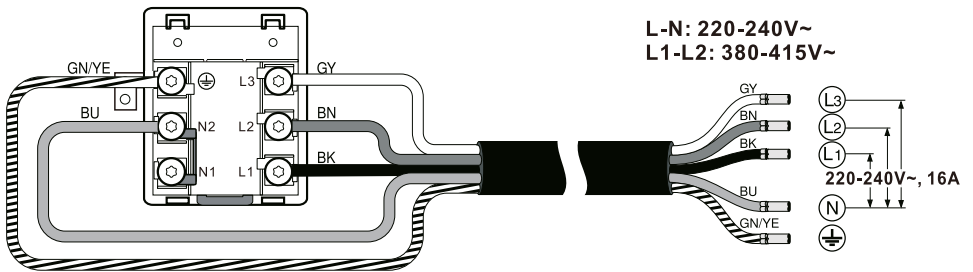

1. If the cable is damaged or needs replacing, this should be done by an after-sales technician using the proper tools, so as to avoid any accidents.
2. If the appliance is being connected directly to the mains supply, an omnipolar circuit breaker must be installed with a minimum gap of 3mm between the contacts.
3. The installer must ensure that the correct electrical connection has been made and that it complies with safety regulations.
4. The cable must not be bent or compressed.
5. The cable must be checked regularly and only replaced by a properly qualified person.



This appliance is labelled in accordance with European Directive 2012/19/EU regarding electric and electronic appliances (WEEE). The WEEE contain both polluting substances (that can have a negative effect on the environment) and base elements (that can be reused). It is important that the WEEE undergo specific treatments to correctly remove and dispose of the pollutants and recover all the materials. Individuals can play an important role in ensuring that the WEEE do not become an environmental problem; It is essential to follow a few basic rules:

-the WEEE should not be treated as domestic waste;

-the WEEE should be taken to dedicated collection areas managed by the town council or a registered company.

In many countries, domestic collections may be available for large WEEEs. When you buy a new appliance, the old one can be returned to the vendor who must accept it free of charge as a one-off, as long as the appliance is of an equivalent type and has the same functions as the purchased appliance.

Manufacturer:

Foshan Peillondi Technology Co., Ltd. No.2, 3rd Floor, No.6 Xinyou Road, Tianhe Industries, Ronggui District, 528305, Shunde, Foshan, Guangdong. Made in China.

Importers:

LEMAL L.L.C-FZ, Business Center 1, M Floor, The Meydan Hotel, Nad Al Sheba, Dubai, U.A.E.

LEMAL L.L.C-FZ is the official importer and distributor of MILLEN kitchen appliances in the UAE.

The serial number is indicated on the device in the following format: SAAAAAYMMBBBB, where SAAAAA represents the model code, YY indicates the manufacturing year, MM represents the manufacturing month, and BBBB indicates the model number within the batch.

www.millen.ae

شكرا لك على اختيار منتج MILLEN. نود أن تكون راضيا عن منتجاتنا ، التي تم إنتاجها في منشآتنا التكنولوجية والحديثة المؤهلة تأهيلا عاليا. يمكنك استخدام الموقد الخاص بك بسرور وثقة لسنوات عديدة من خلال إجراء الصيانة المطلوبة وإظهار الرعاية اللازمة. اقرأ الدليل كاملا. احتفظ بالدليل أثناء استخدام المنتج. إذا قمت بتسليم المنتج إلى شخص آخر ، فامنحه الدليل أيضا.

اهتمام

قبل استخدام الفرن ، نطلب منك قراءة دليل التعليمات بعناية وحفظه للاستخدام في المستقبل. إذا فقدت دليل التعليمات هذا ، يمكنك الحصول على دليل جديد على الموقع الرسمي.

الضمان - 3 سنوات. يتم توفير معلومات مفصلة في بطاقة الضمان داخل العبوة. عمر الخدمة - 10 سنوات.

من خلال وضع علامة على هذا المنتج ، فإننا نؤكد (CE) الامتثال لجميع متطلبات السلامة والصحة والبيئة الأوروبية ذات الصلة والتي تنطبق في التشريعات الخاصة بهذا المنتج.

تحذيرات السلامة

سلامتك مهمة بالنسبة لنا. يرجى قراءة هذه المعلومات قبل استخدام سطح الموقد.

تركيب

خطر الصدمات الكهربائية

- افصل الجهاز عن مصدر الكهرباء الرئيسي قبل القيام بأي عمل أو صيانة عليه.
- الاتصال بنظام أسلاك أرضي جيد أمر ضروري وإلزامي.
- يجب إجراء تعديلات على نظام الأسلاك المنزلي فقط بواسطة كهربائي مؤهل.
- قد يؤدي عدم اتباع هذه النصيحة إلى حدوث صدمة كهربائية أو الوفاة.

خفض المخاطر

- توخ الحذر - حواف اللوحة حادة.
- قد يؤدي عدم توخي الحذر إلى إصابة أو جروح.

تعليمات السلامة الهامة

- اقرأ هذه التعليمات بعناية قبل تثبيت هذا الجهاز أو استخدامه.
- يجب عدم وضع أي مواد أو منتجات قابلة للاحتراق على هذا الجهاز في أي وقت.
- يرجى إتاحة هذه المعلومات للشخص المسؤول عن تركيب الجهاز لأنها قد تقلل من تكاليف التركيب.
- لتجنب الخطر ، يجب تثبيت هذا الجهاز وفقا لهذه التعليمات للتثبيت.
- يجب تركيب هذا الجهاز بشكل صحيح وتأريضه فقط من قبل شخص مؤهل بشكل مناسب.
- يجب توصيل هذا الجهاز بدائرة تتضمن مفتاح عزل يوفر فصلا كاملا عن

مصدر الطاقة.

- قد يؤدي عدم تثبيت الجهاز بشكل صحيح إلى إبطال أي ضمان أو مطالبات مسؤولية.

التشغيل والصيانة

خطر الصدمات الكهربائية

- لا تطبخ على موقد مكسور أو متصدع. إذا انكسر سطح الموقد أو تشقق ، فقم بإيقاف تشغيل الجهاز على الفور عند مصدر الطاقة الرئيسي (مفتاح الحائط) واتصل بفني مؤهل.
- أغلق الموقد على الحائط قبل التنظيف أو الصيانة.
- قد يؤدي عدم اتباع هذه النصيحة إلى حدوث صدمة كهربائية أو الوفاة.

المخاطر الصحية

- يتوافق هذا الجهاز مع معايير السلامة الكهرومغناطيسية.

خطر السطح الساخن

- أثناء الاستخدام ، ستصبح الأجزاء التي يمكن الوصول إليها من هذا الجهاز ساخنة بدرجة كافية لإحداث حروق.
- لا تدع جسمك أو ملابسك أو أي عنصر آخر غير أواني الطهي المناسبة يلامس الزجاج التعريفي حتى يبرد السطح.
- يجب عدم وضع الأشياء المعدنية مثل السكاكين والشوك والملاعق والأغطية على سطح الموقد لأنها يمكن أن تصبح ساخنة.
- إبقاء الأطفال بعيدا.
- قد تكون مقابض القدور ساخنة عند لمسها. تحقق من أن مقابض القدر لا تتدلى من مناطق الطهي الأخرى قيد التشغيل. احفظ المقابض بعيدا عن متناول الأطفال.
- عدم اتباع هذه النصيحة يمكن أن يؤدي إلى حروق وحروق.

خفض المخاطر

- تتكشف شفرة الحلاقة الحادة لمكشطة الموقد عند سحب غطاء الأمان.
- استخدمه بعناية فائقة وخزنيه دائما بأمان وبعيدا عن متناول الأطفال.
- قد يؤدي عدم توخي الحذر إلى إصابة أو جروح.

تعليمات السلامة الهامة

- لا تترك الجهاز دون مراقبة عند الاستخدام. يسبب الغليان التدخين

والتداعيات الدهنية التي قد تشتعل.

- لا تستخدم جهازك أبدا كسطح عمل أو تخزين.
- لا تترك أبدا أي أشياء أو أواني على الجهاز.
- لا تستخدم جهازك أبدا لتدفئة الغرفة أو تسخينها.
- بعد الاستخدام ، قم دائما بإيقاف تشغيل مناطق الطهي والموقد كما هو موضح في هذا الدليل (أي باستخدام أدوات التحكم باللمس).
- لا تسمح للأطفال باللعب بالجهاز أو الجلوس أو الوقوف أو التسلق عليه.
- لا تقم بتخزين الأشياء التي تهم الأطفال في خزائن فوق الجهاز. يمكن أن يصاب الأطفال الذين يتسلقون على سطح الموقد بجروح خطيرة.
- لا تترك الأطفال بمفردهم أو دون مراقبة في المنطقة التي يكون فيها الجهاز قيد الاستخدام.

• يجب أن يكون لدى الأطفال أو الأشخاص ذوي الإعاقة مما يحد من قدرتهم على استخدام الجهاز شخص مسؤول وكفاء لإرشادهم في استخدامه. يجب أن يكون المدرب مقتنعا بأنه يمكنه استخدام الجهاز دون خطر على نفسه أو على محيطه.

• لا تقم بإصلاح أو استبدال أي جزء من الجهاز ما لم يوصى به على وجه التحديد في الدليل. يجب أن يتم إجراء جميع الخدمات الأخرى بواسطة فني مؤهل.

- لا تستخدم منظم البخار لتنظيف سطح الموقد.
- لا تضع أو تسقط أشياء ثقيلة على سطح الموقد.
- لا تقف على سطح الموقد.
- لا تستخدم المقالي ذات الحواف الخشنة أو سحب المقالي عبر سطح الزجاج التعريفي لأن ذلك قد يخدش الزجاج.
- لا تستخدم أدوات التنظيف أو أي مواد تنظيف كاشطة قاسية أخرى لتنظيف سطح الموقد ، لأنها يمكن أن تخدش الزجاج التعريفي.
- في حالة تلف سلك الإمداد ، يجب استبداله من قبل الشركة المصنعة أو وكيل الخدمة أو الأشخاص المؤهلين بشكل مماثل لتجنب الخطر.
- هذا الجهاز مخصص للاستخدام في التطبيقات المنزلية وما شابهها مثل: - مناطق مطبخ الموظفين في المتاجر والمكاتب وبيئات العمل الأخرى ؛ - منازل المزارع ؛ - من قبل العملاء في الفنادق والموتيلات والبيئات السكنية الأخرى ؛ - بيئات من نوع السرير والإفطار.

• تحذير: يصبح الجهاز وأجزائه التي يمكن الوصول إليها ساخنة أثناء الاستخدام .

يجب توخي الحذر لتجنب لمس عناصر التسخين .

يجب إبعاد الأطفال الذين تقل أعمارهم عن 8 سنوات ما لم يتم الإشراف عليهم بشكل مستمر .

• يمكن استخدام هذا الجهاز من قبل الأطفال الذين تتراوح أعمارهم بين 8 سنوات وما فوق والأشخاص الذين يعانون من ضعف القدرات البدنية أو الحسية أو العقلية أو نقص الخبرة والمعرفة إذا تم منحهم الإشراف أو التعليمات المتعلقة باستخدام الجهاز بطريقة آمنة وفهم المخاطر التي تنطوي عليها .

• يجب ألا يلعب الأطفال بالجهاز . لا يجوز للأطفال إجراء التنظيف وصيانة المستخدم دون إشراف .

تحذير: يمكن أن يكون الطهي غير المراقب على موقد يحتوي على الدهون أو الزيت خطيرا وقد يؤدي إلى نشوب حريق . لا تحاول أبدا إطفاء حريق بالماء ، ولكن قم بإيقاف تشغيل الجهاز ثم قم بتغطية اللهب على سبيل المثال بغطاء أو بطانية حريق .

• تحذير: خطر نشوب حريق: لا تقم بتخزين العناصر على أسطح الطهي .

• تحذير: في حالة تشقق السطح ، قم بإيقاف تشغيل الجهاز لتجنب احتمال حدوث صدمة كهربائية ، لأسطح الموقد المصنوعة من الزجاج والسيراميك أو المواد المماثلة التي تحمي الأجزاء الحية . لا يجب استخدام منظف البخار .

• الجهاز غير مخصص للتشغيل عن طريق مؤقت خارجي أو نظام تحكم عن بعد منفصل .

تهانينا على شراء موقد السيراميك الجديد الخاص بك.

نوصي بقضاء بعض الوقت في قراءة دليل التعليمات / التثبيت هذا من أجل فهم كيفية التثبيت بشكل صحيح وتشغيله بشكل كامل. للتثبيت ، يرجى قراءة قسم التثبيت.

اقرأ جميع تعليمات السلامة بعناية قبل الاستخدام واحتفظ بدليل التعليمات / التثبيت هذا للرجوع إليه في المستقبل.

الموديل: MEH 772 BL

منظر علوي

1. منطقة 1000/2200 واط
2. منطقة 1200 واط
3. منطقة 800/1500/2300 واط
4. منطقة 1800 واط
5. منطقة 1200 واط
6. لوحة زجاجية
7. لوحة التحكم

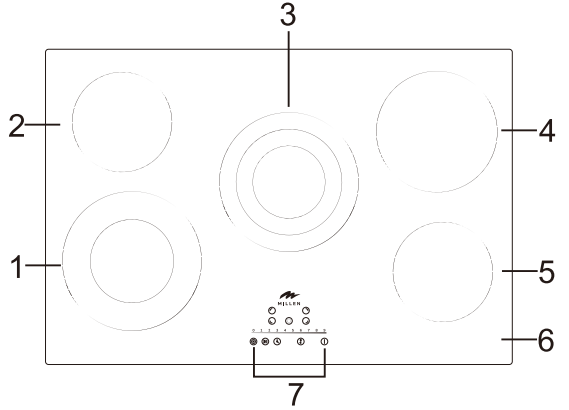

لوحة التحكم

1. أزرار اختيار منطقة التدفئة
2. زر المؤقت
3. أزرار تنظيم الطاقة / المؤقت
4. زر حلقة مزدوجة / ثلاثية
5. زر الإيقاف المؤقت (إيقاف وانطلاق)
6. زر القفل / إلغاء القفل
7. زر تشغيل/إيقاف

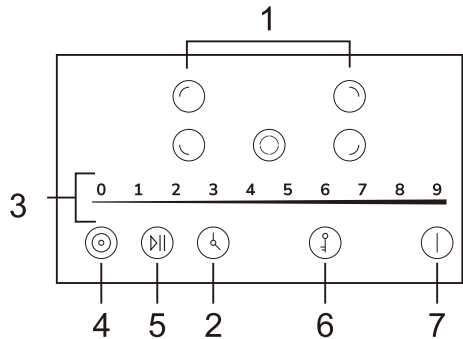

نموذج: MEH 902 BL

منظر علوي

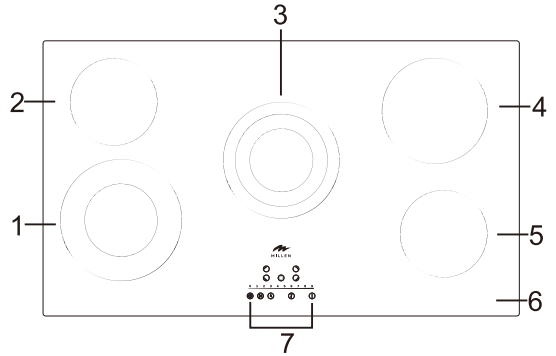

لوحة التحكم

1. منطقة 1000/2200 واط
3. منطقة 1200 واط
4. منطقة 800/1500/2300 واط
4. منطقة 1800 واط
5. منطقة 1200 واط
6. لوحة زجاجية
7. لوحة التحكم

1. أزرار اختيار منطقة التدفئة
2. زر المؤقت مزدوجة
3. أزرار تنظيم الطاقة / المؤقت
4. زر حلقة / ثلاثية
5. زر الإيقاف المؤقت (إيقاف وانطلق)
6. زر القفل / إلغاء القفل
7. زر تشغيل / إيقاف

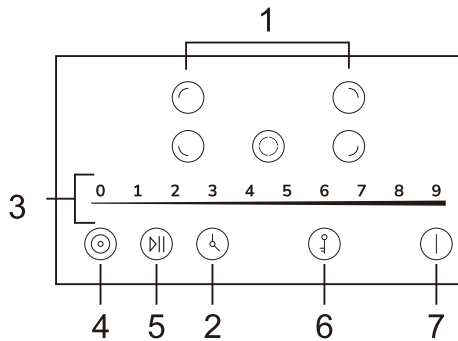

الموديل: MEH 903 BL

منظر علوي

1. منطقة 800/1500/2300 واط
3. منطقة 1200 واط
4. منطقة 1100/2000 واط
4. منطقة 1800 واط
5. منطقة 1200 واط
6. لوحة زجاجية
7. لوحة التحكم

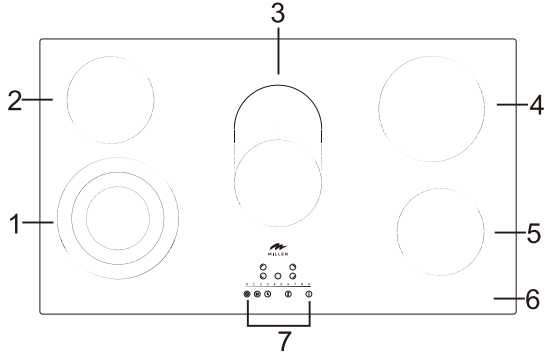

لوحة التحكم

1. أزرار اختيار منطقة التدفئة
2. زر المؤقت
3. أزرار تنظيم الطاقة / المؤقت
4. زر حلقة مزدوجة / ثلاثية
5. زر الإيقاف المؤقت (إيقاف وانطلاق)
6. زر القفل / الفتح
7. زر تشغيل / إيقاف

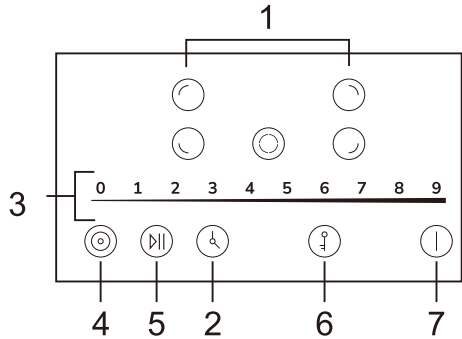

الموديل: MEH 904 BL

منظر علوي

1. منطقة 1000/2200 واط
3. منطقة 1200 واط
4. منطقة 1050/1950/2700 واط
4. منطقة 1800 واط
5. منطقة 1200 واط
6. لوحة زجاجية
7. لوحة التحكم

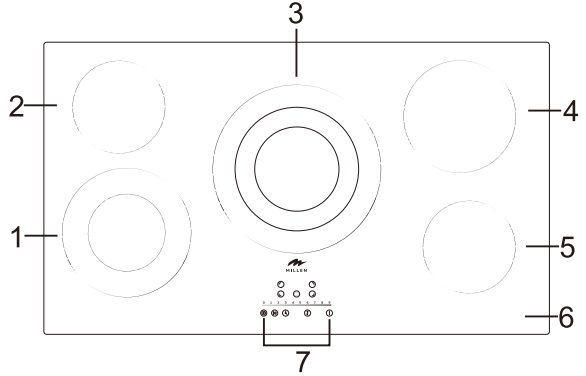

لوحة التحكم

1. أزرار اختيار منطقة التدفئة
2. زر المؤقت
3. أزرار تنظيم الطاقة / المؤقت
4. زر حلقة مزدوجة / ثلاثية
5. زر الإيقاف المؤقت (إيقاف وانطلق)
6. زر القفل / الفتح
7. زر تشغيل / إيقاف

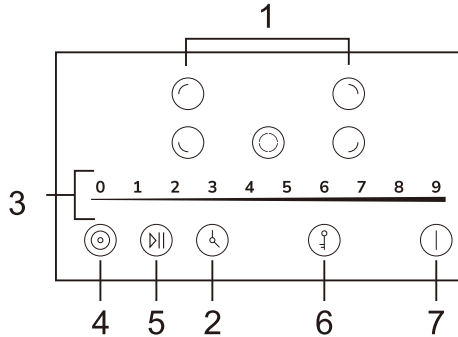

معلومات المنتج

يمكن لموقد الطباخ الخزفي للكهربوتر الصغير تلبية أنواع مختلفة من متطلبات المطبخ بسبب تسخين أسلاك المقاومة والتحكم المحوسب الصغير واختيار الطاقة المتعددة ، وهو حقا الخيار الأمثل للعائلات الحديثة.
يركز موقد الطباخ الخزفي على العملاء ويعتمد تصميمها مخصصا. يتميز الموقد بعروض أمانة وموثوقة ، مما يجعل حياتك مريحة وتمكن من الاستمتاع الكامل بمتعة الحياة.

قبل استخدام موقد السيراميك الجديد

- اقرأ هذا الدليل ، مع ملاحظة خاصة لقسم "تحذيرات السلامة".
- قم بإزالة أي طبقة واقية قد لا تزال موجودة على موقد السيراميك.

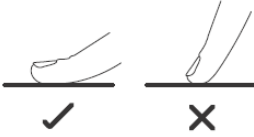

استخدام عناصر التحكم باللمس

- تستجيب عناصر التحكم باللمس ، لذلك لا تحتاج إلى ممارسة أي ضغط.
- استخدم كرة إصبعك وليس طرفها.
- سوف تسمع صوتا في كل مرة يتم تسجيل لمسة.
- تأكد من أن أدوات التحكم نظيفة وجافة دائما وأنه لا يوجد شيء (مثل إناء أو قطعة قماش) يغطيها. حتى طبقة رقيقة من الماء قد تجعل من الصعب تشغيل أدوات التحكم.

اختيار تجهيزات المطابخ المناسبة

لا تستخدم أواني الطهي ذات الحواف الخشنة أو القاعدة المنحنية.



تأكد من أن قاعدة المقلاة ناعمة ، وتجلس بشكل مسطح على الزجاج ، وبنفس حجم منطقة الطهي. ضع المقلاة دائما في منطقة الطهي.

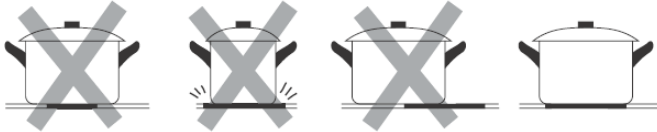

ارفع المقالي دائما عن موقد السيراميك - لا تنزلق وإلا فقد تخدش الزجاج.

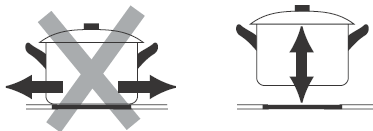

استخدام موقد السيراميك الخاص بك

بدء الطهي



1. المس عنصر التحكم ON / OFF. بعد التشغيل، يصدر الجرس صوتاً مرة واحدة، وتظهر جميع شاشات العرض "-" أو "--" ، مما يشير إلى أن موقد السيراميك قد دخل في حالة الاستعداد.

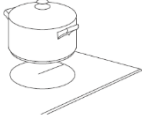

2. ضع مقلاة مناسبة في منطقة الطهي التي ترغب في استخدامها. • تأكد من أن قاع المقلاة و سطح منطقة الطهي نظيفان وجافان.

3. عند زر اختيار منطقة التسخين في منطقة الهدف ، سيومض مؤشر مستوى الطاقة بجوار الزر "0".



4. Set مستوى الطاقة عن طريق لمس مستشعر شريط التمرير من اليسار إلى اليمين أو من اليمين إلى اليسار.

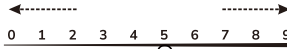

5. النصائح

أ. إذا لم تقم بتحديد منطقة حرارة في غضون 1 دقيقة ، إيقاف تشغيل موقد الحث تلقائياً. ستحتاج إلى البدء مرة أخرى من الخطوة 1.

ب. يمكنك تعديل مستوى الطاقة في أي وقت أثناء الطهي.

6. المس زر تحديد منطقة التسخين، ثم المس زر الحلقة المزدوجة/الثلاثية بالضغط على "⊙" لبدء وظيفة المنطقة المزدوجة أو الثلاثية. سيومض مستوى الطاقة و" = " أو " = " بالتناوب.

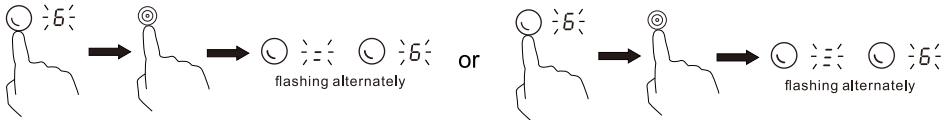

7. عندما تعمل المنطقة المزدوجة ، المس زر اختيار منطقة التسخين ثم زر الحلقة المزدوجة لإيقاف تشغيل وظيفة المنطقة المزدوجة. ⊙

عند الانتهاء من الطهي



1. يلمس زر اختيار منطقة التندفة الذي ترغب في إيقاف تشغيله.

2. قمايقاف تشغيل منطقة الطهي عن طريق لمس "0" على شريط التمرير.

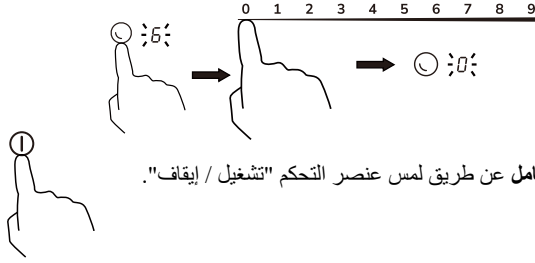

3. قم بايقاف تشغيل الموقد بالكامل عن طريق لمس عنصر التحكم "تشغيل / إيقاف".

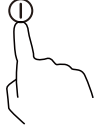

4. احذر من الأسطح الساخنة

سيظهر الحرف "H" منطقة الطهي الساخنة للمس. سوف تختفي عندما يبرد السطح إلى درجة حرارة آمنة. يمكن استخدامه أيضا كوظيفة لتوفير الطاقة إذا كنت ترغب في تسخين المزيد من المقالي ، فاستخدم لوح التسخين الذي لا يزال ساخنا.



استخدام وظيفة الإيقاف المؤقت

وظيفة الإيقاف المؤقت تجعل الفرن يتوقف لفترة من الوقت ويستأنف العمل كإعادة السابق.



1. عندما يعمل الفرن ، المس زر الإيقاف المؤقت ، سيظهر كل مؤشر منطقة الطهي "H". سيتم تعطيل جميع أزرار الموقد باستثناء أزرار التشغيل / الإيقاف والقفل / إلغاء القفل والإيقاف المؤقت.

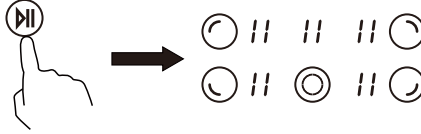

2. لإلغاء حالة الإيقاف المؤقت ، المس زر الإيقاف المؤقت ، وستعود مناطق الطهي إلى الطاقة السابقة.

قفل عناصر التحكم

• يمكنك قفل عناصر التحكم لمنع الاستخدام غير المقصود (على سبيل المثال ، يقوم الأطفال بتشغيل مناطق الطهي عن طريق الخطأ).

• عندما تكون عناصر التحكم مغلقة ، يتم تعطيل جميع عناصر التحكم باستثناء عنصر التحكم ON / OFF.

لقفل عناصر التحكم

المس مع الاستمرار زر القفل / إلغاء القفل لمدة 3 ثوان وسيتم قفل الموقد. سيظهر مؤشر الموقت "Lo".

إلغاء تأمين عناصر التحكم

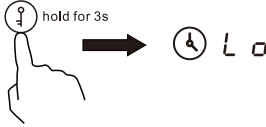

1. تأكد من تشغيل موقد السيراميك.
2. المس مع الاستمرار زر القفل / إلغاء القفل لمدة 3 ثوان.
3. يمكنك الآن البدء في استخدام موقد السيراميك الخاص بك.



عندما يكون الفرن في وضع القفل ، يتم تعطيل جميع عناصر التحكم باستثناء التشغيل / الإيقاف ، يمكنك دائما إيقاف تشغيل موقد السيراميك باستخدام عنصر التحكم ON / OFF في حالات الطوارئ ، ولكن يجب عليك إلغاء قفل الفرن أولا في العملية التالية. ①

حماية من درجات الحرارة الزائدة

يمكن لجهاز استشعار درجة الحرارة المجهز مراقبة درجة الحرارة داخل موقد السيراميك. عند مراقبة درجة حرارة زائدة ، سيتوقف موقد السيراميك عن التشغيل تلقائيا.

الحماية من الانسكاب الزائد

الحماية من الانسكاب الزائد هي وظيفة حماية السلامة. يقوم بإيقاف تشغيل الموقد تلقائيا في غضون 10 ثوان إذا كان الماء يتدفق إلى لوحة التحكم ، بينما سيصدر الجرس صوتا لمدة ثانية واحدة.

تحذير الحرارة المتبقية

عندما يعمل الفرن لبعض الوقت ، سيكون هناك بعض البقايا حرارة. يبدو أن الحرف " H " يحذرك من الابتعاد عنه.

الإغلاق التلقائي

الإغلاق التلقائي هو وظيفة حماية السلامة لموقد السيراميك الخاص بك. يتم إيقاف تشغيله تلقائيا إذا نسبت إيقاف تشغيل الطهي. يتم عرض أوقات العمل الافتراضية لمستويات الطاقة المختلفة في الجدول أدناه:

مستوى الطاقة	1	2	3	4	5	6	7	8	9	II
مؤقت العمل الافتراضي (ساعة)	8	8	8	4	4	4	2	2	2	2

استخدام المؤقت

يمكنك استخدام المؤقت بطريقتين مختلفتين:

- يمكنك استخدامه كحارس دقيقة. في هذه الحالة ، لن يقوم المؤقت بإيقاف تشغيل أي منطقة طهي عند انتهاء الوقت المحدد.
- يمكنك ضبطه لإيقاف تشغيل منطقة طهي واحدة أو أكثر من منطقة بعد انتهاء الوقت المحدد.
- يمكنك ضبط المؤقت لمدة تصل إلى 99 دقيقة.

استخدام المؤقت كعامل منجم للدقائق

إذا لم يتم تحديد منطقة طهي

1. تأكد من تشغيل سطح الموقد.

ملاحظة: يمكنك استخدام مايندر الدقيقة حتى إذا لم تكن تختار أي مناطق طهي.

2. زر توقيت اللمس ، سيظهر مؤشر الوقت "00" وسيبدأ الرمز الأيسر "0" في الوميض ، ولمس شريط التمرير من

اليسار إلى اليمين (10:20:30 ... 90) أو من اليمين إلى اليسار (90:80:70 ... 00) في غضون 5 ثوان لضبط أرقام العشرات من المؤقت.

ثم المس زر المؤقت مرة أخرى في غضون 5 ثوان ، سيتوقف الرمز الرمزي الأيسر عن الوميض وسيبدأ الرمز الأيمن "0" في الوميض ، ولمس شريط التمرير من اليسار إلى اليمين (01:02:03 ... 09) أو من اليمين إلى اليسار (09:08:07 ... 00) لضبط رقم وحدات المؤقت.

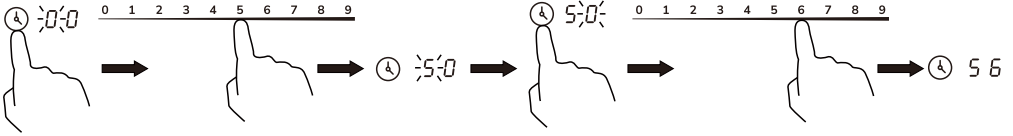

3. يلغي الوقت عن طريق لمس زر المؤقت ، سيبدأ الرمز الأيسر لمؤشر الوقت في الوميض ، المس "0" على شريط التمرير خلال 5 ثوان. ثم المس زر المؤقت مرة أخرى في غضون 5 ثوان ، سيتوقف الرمز الأيسر عن الوميض وسيبدأ الرمز الأيمن لمؤشر الوقت في الوميض ، المس "0" على شريط التمرير خلال 5 ثوان.

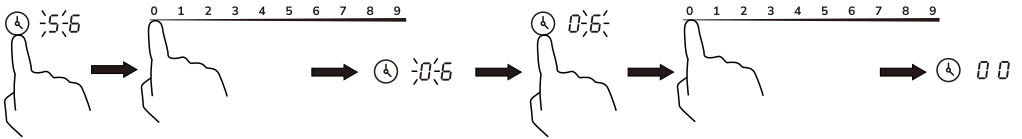

(L) 5:16

4. عندما يتم ضبط الوقت ، سيبدأ العد التنازلي على الفور. ستعرض الشاشة الوقت المتبقي وسيومض مؤشر المؤقت لمدة 5 ثوان.

(L) 5:--

5. سيصدر الجرس صوتاً لمدة 30 ثانية ويظهر مؤشر المؤقت "-" عند انتهاء الوقت المحدد.

ضبط المؤقت لإيقاف تشغيل منطقة طهي واحدة

1. المس زر تحديد منطقة التسخين لمنطقة الهدف .

2. المس زر المؤقت ، سيظهر مؤشر الوقت "30" و "3" معبده الوميض ، ولمس شريط التمرير من اليسار إلى اليمين (10:20:30 ... 90) أو من اليمين إلى اليسار (90:80:70 ... 00) في غضون 5 ثوان لضبط أرقام العشرات من المؤقت. ثم المس زر المؤقت مرة أخرى في غضون 5 ثوان ، سيتوقف الرمز الأيسر لمؤشر الوقت عن الوميض وسيبدأ "0" في الوميض ، ولمس شريط التمرير من اليسار إلى اليمين (01:02:03 ... 09) أو من اليمين إلى اليسار (09:08:07 ... 00) لضبط رقم وحدات المؤقت.

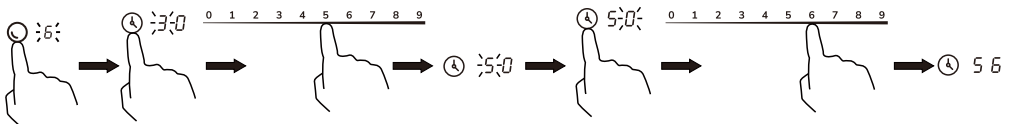

4. قم بإلغاء المؤقت، المس زر تحديد منطقة التسخين للمنطقة المستهدفة، ثم المس زر المؤقت، وسيبدأ رمز مؤشر الوقت الأيسر في الوميض، المس "0" على شريط التمرير خلال 5 ثوانٍ. ثم المس زر المؤقت مرة أخرى خلال 5 ثوانٍ، وسيوقف الرمز الأيسر عن الوميض وسيبدأ رمز الوقت الأيمن في الوميض، المس "0" على شريط التمرير خلال 5 ثوانٍ..

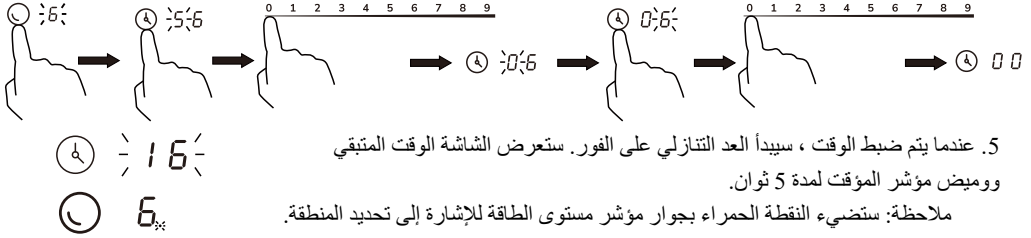

6. عند انتهاء صلاحية مؤقت الطهي ، سيتم إيقاف تشغيل منطقة الطهي المقابلة لتفانينا وإظهار "H".

ملاحظة: إذا كنت تريد تغيير الوقت بعد تعيين مؤقت، فابدأ من الخطوة 1.

ضبط المؤقت لإيقاف تشغيل أكثر من منطقة طهي واحدة

1. إذا تم ضبط المؤقت على أكثر من منطقة تسخين واحدة ، فسيظهر مؤشر الوقت أقصرها. ملاحظة: ستكون هناك نقطة حمراء بجوار مؤشرات مستوى الطاقة لمناطق الطهي التي تم ضبطها على مؤقت. النقطة الحمراء التي تومض تعني أن الوقت الذي يظهره المؤشر هو لهذه المنطقة. إذا كنت تريد التحقق من الوقت المتبقي ، فالمس زر تحديد منطقة التسخين لمنطقة الهدف . يظهر مؤشر المؤقت وقته على الفور.

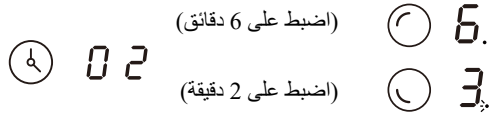

2. عند انتهاء صلاحية مؤقت الطهي ، سيتم إيقاف تشغيل منطقة الطهي المقابلة لتفانينا وإظهار "H".

العناية والتنظيف

ماذا؟	كيف؟	مهم!
الانساخ اليومي على الزجاج (بصمات الأصابع والعلامات والبقع التي خلفها الطعام أو الأثار غير السكرية على الزجاج)	1. قم بتبديل الطاقة إلى الموقد قبالة. 2. ضع منظف الموقد بينما لا يزال الزجاج دافئا (ولكن ليس ساخنا!) 3. اشطفها وامسحها بقطعة قماش نظيفة أو منشفة ورقية. 4. قم بتبديل الطاقة إلى الموقد مرة أخرى.	• عند إيقاف تشغيل الطاقة عن سطح الموقد ، لن يكون هناك مؤشر "سطح ساخن" ولكن قد تظل منطقة الطهي ساخنة! توخ الحذر الشديد. • قد تخدم أجهزة التنظيف شديدة التحمل وبعض أدوات التنظيف المصنوعة من النايلون وعوامل التنظيف القاسية / الكاشطة الزجاج. اقرأ دائما الملصق للتحقق مما إذا كان المنظف أو التنظيف مناسباً. • لا تترك بقايا التنظيف على سطح الموقد: فقد يصبح الزجاج ملطخاً.

<ul style="list-style-type: none"> • قم بإزالة البقع التي خلفتها المواد الذائبة والأطعمة السكرية أو الأثار غير المباشرة في أسرع وقت ممكن. إذا تركز لتبرد على الزجاج ، فقد يكون من الصعب إزالتها أو حتى إتلاف السطح الزجاجي بشكل دائم. • خطر القطع: عند سحب غطاء الأمان ، تكون الشفرة الموجودة في الكاشطة حادة للغاية. استخدمه بعناية فائقة وخرنيه دائما بأمان وبعيدا عن متناول الأطفال. 	<p>قم بإزالتها على الفور باستخدام شريحة سمك أو سكين لوح أو مكشطة شفرة حلقة مناسبة لأسطح الطهي الزجاجية الخزفية ، ولكن احذر من أسطح منطقة الطهي الساخنة:</p> <ol style="list-style-type: none"> 1. قم بتبديل الطاقة إلى سطح الموقد على الحائط. 2. أمسك الشفرة أو الإناء بزاوية 30 درجة وكشط الاتساخ أو انسكابه في منطقة باردة من سطح الموقد. 3. نظف الاتساخ أو انسكاب بقطعة قماش أو منشفة ورقية. 4. اتبع الخطوات من 2 إلى 4 ل "الاتساخ اليومي على الزجاج" أعلاه. 	<p>الغليان ، يذوب ، و الانسكابات السكرية الساخنة على الزجاج</p>
<ul style="list-style-type: none"> • قد يصدر الموقد صوتا ويطفئ نفسه ، وقد لا تعمل أدوات التحكم باللمس أثناء وجود سائل عليها. تأكد من مسح منطقة التحكم باللمس حتى تجف قبل إعادة تشغيل سطح الموقد. 	<ol style="list-style-type: none"> 1. قم بتبديل الطاقة إلى الموقد قبالة. 2. امتصاص الانسكاب 3. امسح منطقة التحكم باللمس بإسفنجة أو قطعة قماش مبللة ونظيفة. 4. امسح المنطقة جافة تماما بمنشفة ورقية. 5. قم بتبديل الطاقة إلى سطح الموقد مرة أخرى. 	<p>التداعيات على عناصر التحكم باللمس</p>

تلميحات ونصائح

ما يجب القيام به	الأسباب المحتملة	مشكلة
تأكد من توصيل الموقد بمصدر الطاقة ومن تشغيله. تحقق مما إذا كان هناك انقطاع في التيار الكهربائي في منزلك أو منطقتك. إذا قمت بفحص كل شيء واستمرت المشكلة ، فاتصل بفني مؤهل.	لا قوة.	لا يمكن للموقد أن تكون قيد التشغيل.
افتح عناصر التحكم. انظر قسم "استخدام موقد السيراميك الخاص بك" للحصول على التعليمات.	عناصر التحكم مغلقة.	عناصر التحكم باللمس لا تستجيب.
تأكد من جفاف منطقة التحكم باللمس واستخدم كرة إصبعك عند لمس عناصر التحكم.	قد يكون هناك فيلم خفيف من الماء فوق عناصر التحكم أو قد تستخدم طرف إصبعك عند لمس عناصر التحكم.	من الصعب تشغيل عناصر التحكم باللمس.
استخدم تجهيزات المطابخ ذات القواعد المسطحة والسلسة. انظر "اختيار أواني الطهي المناسبة". انظر "العناية والتنظيف".	تجهيزات المطابخ ذات الحواف الخشنة. غير مناسب ، جلع جلع أو منتجات التنظيف المستخدمة.	يتم خدش الزجاج.
هذا أمر طبيعي لأواني الطهي و لا يشير إلى خطأ.	قد يكون هذا بسبب بناء أواني الطهي الخاصة بك (طبقات من المعادن المختلفة تهتز بشكل مختلف).	تصدر بعض المقالي أصوات طقطقة أو نقر.

رموز الخطأ والحلول

اتباع الإرشادات أدناه في حالة وميض رمز خطأ في شاشة مستوى الطاقة.

رمز الخطأ	السبب المحتمل	حل
E1 / E2 / E3	فشل مستشعر درجة الحرارة	أغلق الموقد وابدأ تشغيله مرة أخرى.
E4	تصبح درجة حرارة منطقة الطهي مرتفعة للغاية	أطفئ الموقد واتركه يبرد. ابدأ تشغيله مرة أخرى.
E5	فشل المكونات الإلكترونية	أغلق الموقد وابدأ تشغيله مرة أخرى. لا بأس إذا لم يعد هناك رمز خطأ. إذا استمر E5 في القيدوم ، فاتصل بخدمة ما بعد البيع للتعديل.

المواصفات الفنية

نموذج	MEH 904 BL	MEH 903 BL	MEH 902 BL	MEH 772 BL
أبعاد المنتج (العرض × العمق × الارتفاع)	52×520×900 مم	52×520×900 مم	52×520×900 مم	52×520×770 مم
أبعاد القطع (العرض × العمق)	490 × 870 مم	490 × 870 مم	490 × 870 مم	490 × 740 مم
الجهد والتردد	240-220 فولت ~ ، 60/50 هرتز	240-220 فولت ~ ، 60/50 هرتز	240-220 فولت ~ ، 60/50 هرتز	240-220 فولت ~ ، 60/50 هرتز
إجمالي الطاقة	9.100 واط	8.500 واط	8.700 واط	8.700 واط
المنطقة الأمامية اليسرى	138/230 ملم / 1000/2200 واط	120/175/230 ملم / 800/1500/2300 واط	138/230 ملم / 1000/2200 واط	138/230 ملم / 1000/2200 واط
المنطقة الخلفية اليسرى	165 ملم / 1200 بوصة	165 ملم / 1200 بوصة	165 ملم / 1200 بوصة	165 ملم / 1200 بوصة
المنطقة الخلفية اليمنى	200 مم / 1800 واط	200 مم / 1800 واط	200 مم / 1800 واط	200 مم / 1800 واط
المنطقة الأمامية اليمنى	165 ملم / 1200 بوصة	165 ملم / 1200 بوصة	165 ملم / 1200 بوصة	165 ملم / 1200 بوصة
منطقة المركز	150/220/300 ملم / 1050/1950/2700 واط	165 * 270 ملم / 1100/2000 واط	120/175/230 ملم / 800/1500/2300 واط	120/175/230 ملم / 800/1500/2300 واط

الوزن والأبعاد تقريبية. نظرا لأننا نسعى باستمرار لتحسين منتجاتنا ، فقد نقوم بتغيير المواصفات والتصاميم دون إشعار مسبق.

تركيب

اختيار معدات التركيب

قص سطح العمل حسب الأحجام الموضحة في الرسم.
 لغرض التركيب والاستخدام ، يجب الحفاظ على مساحة لا تقل عن 5 سم حول الفتحة.
 تأكد من أن سمك سطح العمل لا يقل عن 16 مم. يرجى اختيار مادة سطح العمل المقاومة للحرارة لتجنب التشوه الأكبر الناجم
 عن الإشعاع الحراري من لوح التسخين. كما هو موضح أدناه:

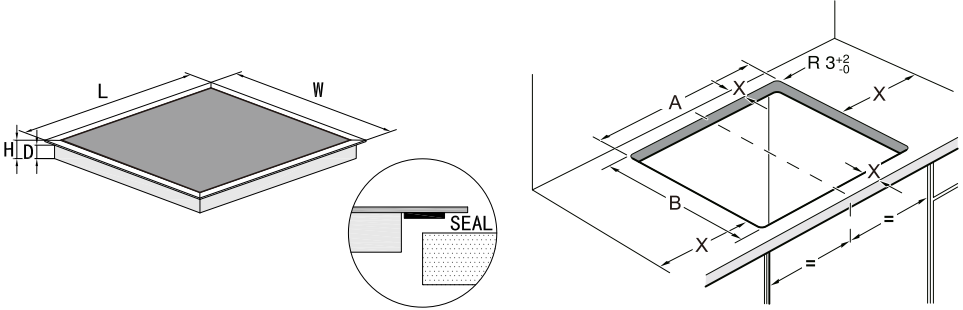

نموذج	L (مم)	W (مم)	H (مم)	D (مم)	A (مم)	B (مم)	X (مم)
MEH 772 BL	770	520	52	48	740 ⁺² ₀	490 ⁺² ₀	50 ميني
MEH 902 BL	900	520	52	48	870 ⁺² ₀	490 ⁺² ₀	50 ميني
MEH 903 BL	900	520	52	48	870 ⁺² ₀	490 ⁺² ₀	50 ميني
MEH 904 BL	900	520	52	48	870 ⁺² ₀	490 ⁺² ₀	50 ميني

تحت أي ظرف من الظروف ، تأكد من أن موقد الطباخ الخزفي جيد التهوية وأن مدخل ومخرج الهواء غير مسدودين. تأكد من أن
 موقد الطباخ الخزفي في حالة عمل جيدة. كما هو موضح أدناه
 ملاحظة: يجب ألا تقل مسافة الأمان بين لوح التسخين والخزانة فوق لوح التسخين عن 760 مم.

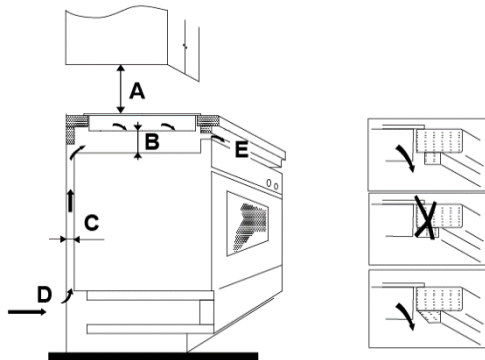

A (مم)	B (مم)	C (مم)	D (مم)	E (مم)
760	50 ميني	30 ميني	كمية الهواء	مخرج الهواء 10 مم

قبل تثبيت الموقد، تأكد من ذلك

- سطح العمل مربع ومستو ، ولا تتداخل أي أعضاء هيكلية مع متطلبات المساحة
- سطح العمل مصنوع من مادة مقاومة للحرارة
- إذا تم تركيب الموقد فوق الفرن ، فإن الفرن يحتوي على مروحة تبريد مدمجة
- سيتوافق التركيب مع جميع متطلبات التخليص والمعايير واللوائح المعمول بها
- يتم دمج مفتاح عزل مناسب يوفر فصلا كاملا عن مصدر الطاقة الرئيسي في الأسلاك الدائمة ، ويتم تركيبه ووضعه ليتوافق مع قواعد ولوائح الأسلاك المحلية.
- يجب أن يكون مفتاح العزل من النوع المعتمد ويوفر فصلا لتلامس فجوة الهواء 3 مم في جميع الأقطاب (أو في جميع الموصلات النشطة) [الطور] إذا كانت قواعد الأسلاك المحلية تسمح بهذا الاختلاف في المتطلبات)
- سيكون مفتاح العزل في متناول العميل بسهولة مع تركيب الموقد
- يمكنك استشارة سلطات البناء المحلية واللوائح الداخلية إذا كنت في شك بشأن التثبيت
- يمكنك استخدام تشطيبات مقاومة للحرارة وسهلة التنظيف (مثل بلاط السيراميك) لأسطح الجدران المحيطة بالموقد.

عند تثبيت الموقد ، تأكد من ذلك

- لا يمكن الوصول إلى كابل إمداد الطاقة من خلال أبواب الخزانة أو الأدراج
- هناك تدفق كاف للهواء النقي من خارج الخزائن إلى قاعدة الموقد
- إذا تم تثبيت الموقد فوق درج أو مساحة خزانة ، يتم تثبيت حاجز حماية حراري أسفل قاعدة الموقد
- يمكن الوصول إلى مفتاح العزل بسهولة من قبل العميل

قبل تحديد موقع أقواس التثبيت

- يجب وضع الوحدة على سطح ثابت وأملس (استخدم العبوة). لا تستخدم القوة على أدوات التحكم البارزة من الموقد.
- ثبت الفرن على سطح العمل بواسطة برغي 4 أقواس في العلبة السفلية للموقد (انظر الصورة) بعد التثبيت.

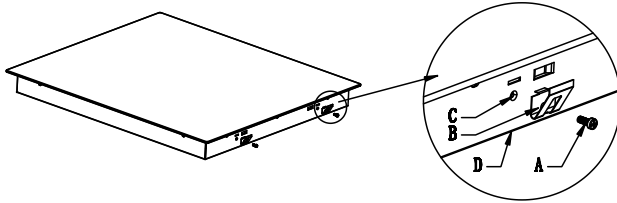

D	C	B	A
قاعدة	ثقب المسمار	قوس	برغي

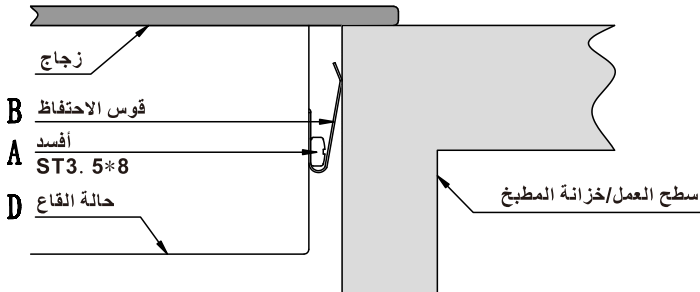

يُحذَر

1. يجب تركيب موقد الطباخ الخزفي بواسطة موظفين أو فنيين مؤهلين. لدينا محترفين في خدمتكم. يرجى عدم إجراء العملية بنفسك.
2. يجب عدم تركيب موقد الطباخ الخزفي على معدات التبريد وغسالات الصحون والمحفظات الدوارة.
3. يجب تركيب موقد الطباخ الخزفي بحيث يمكن ضمان إشعاع حراري أفضل لتعزيز موثوقيته.
4. يجب أن يتحمل الجدار ومنطقة التسخين المستحثة فوق سطح العمل الحرارة.
5. لتجنب أي ضرر ، يجب أن تكون طبقة الساندويتش والمواد اللاصقة مقاومة للحرارة.
6. لا يجب استخدام منظف البخار.
7. يمكن توصيل هذا السيراميك فقط بمصدر مع مقاومة النظام لا أكثر من 0.427 أوم. في حالة الضرورة ، يرجى استشارة سلطة التوريد الخاصة بك معلومات مقاومة النظام.

توصيل الموقد بمصدر الطاقة الرئيسي

يجب توصيل مصدر الطاقة وفقا للمعايير ذات الصلة ، أو قاطع دائرة أحادي القطب. طريقة الاتصال موضحة أدناه.

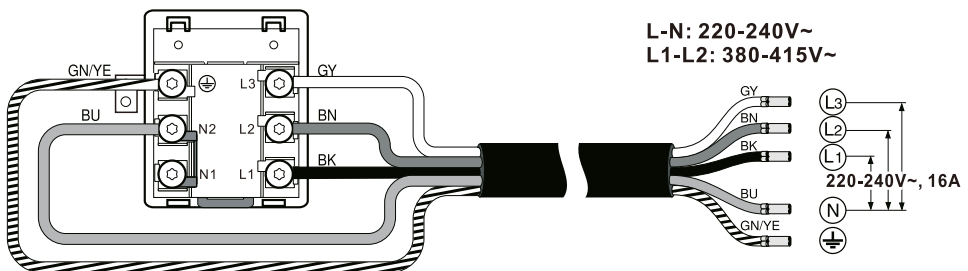
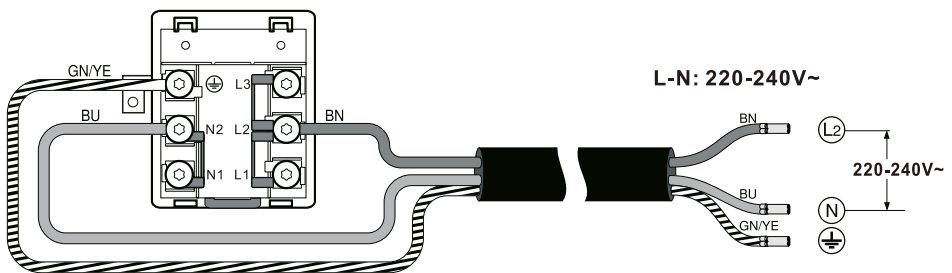

1. في حالة تلف الكابل أو الحاجة إلى الاستبدال ، يجب أن يتم ذلك بواسطة فني ما بعد البيع باستخدام الأدوات المناسبة ، وذلك لتجنب أي حوادث.
2. إذا كان الجهاز متصلا مباشرة بمصدر التيار الكهربائي ، فيجب تركيب قاطع دائرة متعدد الأقطاب بفعالية لا تقل عن 3 مم بين

جهات الاتصال.

3. يجب على المثبت التأكد من إجراء التوصيل الكهربائي الصحيح وأنه يتوافق مع لوائح السلامة.
4. يجب عدم ثني الكابل أو ضغطه.
5. يجب فحص الكابل بانتظام واستبداله فقط بشخص مؤهل بشكل صحيح.



تم تصنيف هذا الجهاز وفقاً للتوجيه الأوروبي 19/2012 / EU بشأن الأجهزة الكهربائية والإلكترونية (WEEE). تحتوي نفايات المعدات الكهربائية والإلكترونية على كل من المواد الملوثة (التي يمكن أن يكون لها تأثير سلبي على البيئة) والعناصر الأساسية (التي يمكن إعادة استخدامها). من المهم أن تخضع نفايات المعدات الكهربائية والإلكترونية لمعالجات محددة لإزالة الملوثات والتخلص منها بشكل صحيح واستعادة جميع المواد. يمكن للأفراد أن يلعبوا دوراً مهماً في ضمان عدم تحول نفايات المعدات الكهربائية والإلكترونية إلى مشكلة بيئية ؛ من الضروري اتباع بعض القواعد الأساسية:

- لا ينبغي معالجة نفايات المعدات الكهربائية والإلكترونية كنفايات منزلية ؛
- يجب نقل نفايات المعدات الكهربائية والإلكترونية إلى مناطق تجميع مخصصة يديرها مجلس المدينة أو شركة مسجلة.

في العديد من البلدان ، قد تكون المجموعات المحلية متاحة لنفايات المعدات الكهربائية والإلكترونية الكبيرة. عند شراء جهاز جديد ، يمكن إرجاع الجهاز القديم إلى البائع الذي يجب أن يقبله مجاناً لمرة واحدة ، طالما أن الجهاز من نوع مكافئ وله نفس وظائف الجهاز الذي تم شراؤه.

عنصم:

Foshan Peillondi Technology Co., Ltd. No.2, 3rd Floor, No.6 Xinyou Road, Tianhe Industries, Ronggui District, 528305, Shunde, Foshan, Guangdong. Made in China.

LEMAL L.L.C-FZ

الشركة المصنعة:

مركز الأعمال 1، طابق الميزانين، فندق الميدان، ند الشبا، دبي، الإمارات العربية المتحدة

LEMAL L.L.C-FZ في الإمارات العربية المتحدة MILLEN هي المستورد والموزع الرسمي لأجهزة المطبخ

يشار إلى الرقم التسلسلي على الجهاز بالتنسيق التالي: SAAAAAYMMBBBBB ، حيث يمثل SAAAAA رمز الطراز ، ويشير YY إلى سنة التصنيع ، ويمثل MM شهر التصنيع ، ويشير BBBB إلى رقم الطراز داخل الدفعة.

www.millen.ae